

**AIR
STREAM**
BY McCULLOCH



For problems or questions, DO NOT return this product to the store. Contact your Customer Service Agent.

En cas de problèmes ou pour des questions, NE PAS retourner ce produit au point de vente. S'adresser au préposé du Service à la clientèle en composant.

Para problemas o preguntas, NO devolver este producto a la tienda. Contacte a su Agente de Servicio al Cliente.

McCulloch
1030 Stevens Creek Road
Augusta, GA 30907

For Consumer Assistance Please Call
L'Aide Du Consommateur Necessitez S'il Vous Plait
Para La Ayuda Del Consumidor Llame Por Favor



U.S.A. & CANADA
1-800-521-8559

Made in China / Fabriqué à Chine / Hecho en China

**AIR
STREAM**
BY McCULLOCH

USER MANUAL Gas Backpack Blower

Model : ASB3206, ASB3206-CA

SAFETY
OPERATION
MAINTENANCE



WARNING • PLEASE READ

For your own safety please read this manual before attempting to operate your new unit. Failure to follow instructions can result in serious personal injury. Spend a few moments to familiarize yourself with your blower before each use.

PN 9096-320639(2)

Printed in China

INTRODUCTION

PLEASE READ

Dear Customer,

Thank you for purchasing a McCulloch product. With proper operation and maintenance, it will provide you with years of service.

In order to make the best use of your investment, be **CERTAIN** to familiarize yourself with the contents of the **ENTIRE** user manual before attempting to operate and maintain your unit.

Be sure to carefully follow the step-by-step instructions in this manual to start, operate and maintain your new product.

In the manual there will be the following call-outs: **NOTE**:, **WARNING / CAUTION** and **WARRANTY**.

A **NOTE**: is used to convey additional information, to highlight a particular explanation, or to expand a description.

A **WARNING** or **CAUTION** identifies a procedure which, if not undertaken or if improperly done, can result in serious personal injury and/or damage to the unit.

The **W** (**WARRANTY SYMBOL**) serves notice that unless instructions or procedures are followed, any damage caused will void the warranty and repairs will be at owner's expense.

Pay particular attention to the safety precautions. They are written for your protection and contain important information you must know to safely operate your blower.

FOR WARRANTY OR SERVICE CONTACT THE NEAREST AUTHORIZED SERVICE CENTER - LOCATE YOUR NEAREST SERVICE CENTER BY CALLING THE TOLL FREE NUMBER IN THIS MANUAL.

1 - GENERAL INFORMATION

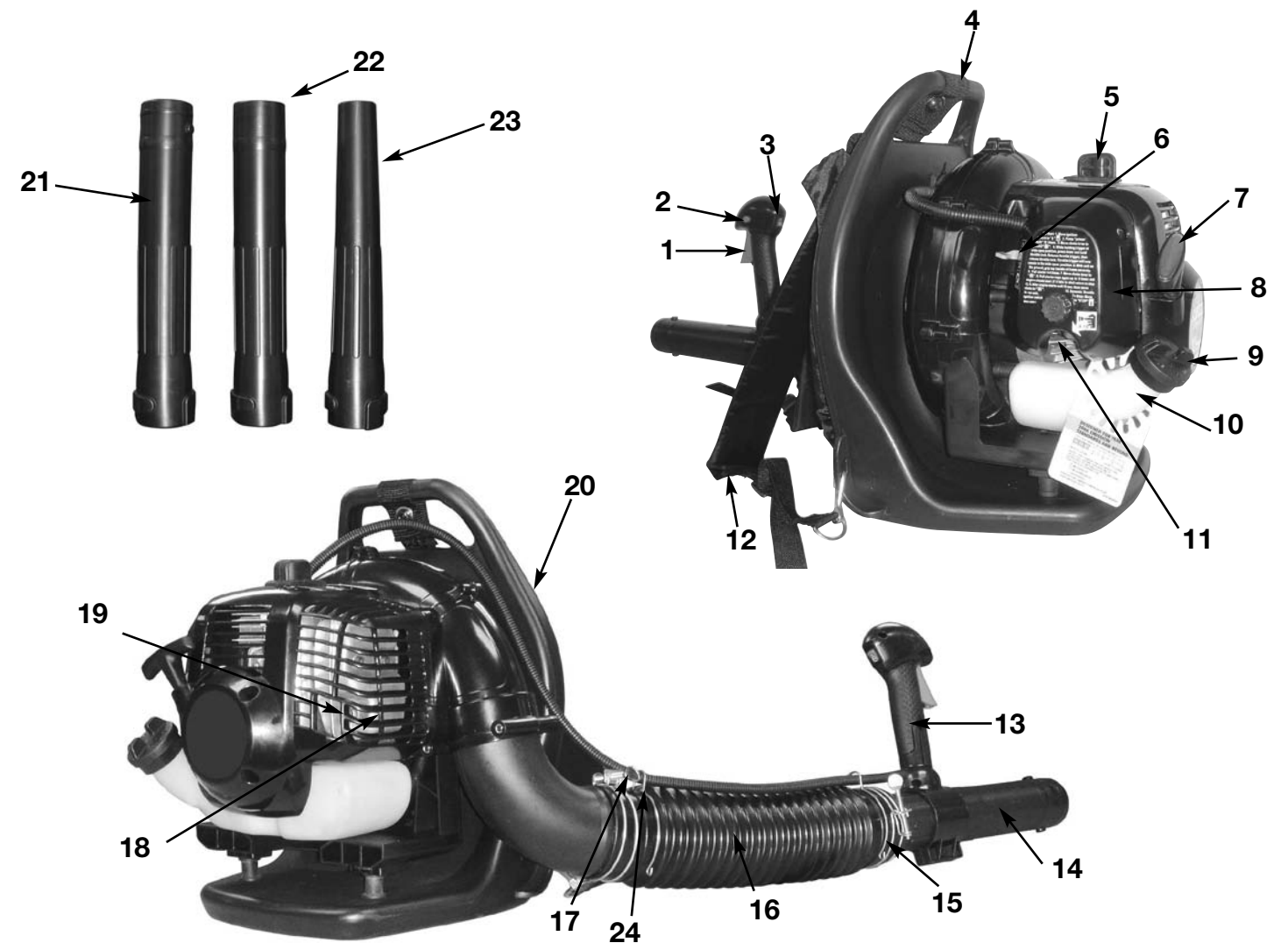

1-1. GENERAL IDENTIFICATION

- | | |
|---------------------------------|--|
| 1. THROTTLE TRIGGER | 13. CONTROL HANDLE |
| 2. THROTTLE LOCK | 14. OPERATING TUBE |
| 3. ON/OFF IGNITION SWITCH | 15. HOSE CLAMP |
| 4. TOP ASSIST HANDLE | 16. FLEX TUBE |
| 5. SPARK PLUG WIRE / SPARK PLUG | 17. THROTTLE LINKAGE |
| 6. CHOKE LEVER | 18. MUFFLER COVER |
| 7. STARTER HANDLE | 19. SPARK ARRESTER SCREEN |
| 8. AIR CLEANER COVER | 20. VENTED BACK PAD |
| 9. FUEL CAP | 21. INTERMEDIATE TUBE |
| 10. FUEL TANK | 22. 2-3/16" (56mm) NOZZLE |
| 11. PRIMER BULB | 23. 1-9/16" (40mm) CONCENTRATOR NOZZLE |
| 12. HARNESS | 24. THROTTLE LINKAGE CLIPS |

1 - GENERAL INFORMATION

1-2. SPECIFICATIONS

ENGINE

Engine Type	Air-Cooled, 2-Cycle
Displacement	(30 cc) (1.83 cu in.)
Idle Speed RPM	3,400 - 4,400 rpm
Operating RPM	9,000 rpm
Ignition Type	Electronic
Ignition Switch	Rocker Switch
Spark Plug Gap	0.025 in. (0.635 mm)
Lubrication	Fuel/Oil Mixture
Fuel/Oil Ratio	40:1
Carburetor	with primer
Muffler	Baffled with Guard
Fuel Tank Capacity	18.5oz (550ml)

BLOWER

Throttle Control	Finger-Tip Trigger
Blower Velocity	up to 180 mph
Blower Air Output	up to 400 cfm
Approximate Unit Weight (No fuel)	14.3 lbs

2 - SAFETY PRECAUTIONS

2-1. WHAT TO DO

READ YOUR USER MANUAL AND ALL SUPPLEMENTS (IF ANY ENCLOSED) THOROUGHLY BEFORE OPERATING YOUR UNIT.

1. WEAR CLOSE FITTING, TOUGH WORK CLOTHING that will provide protection, such as long slacks or trousers, safety work shoes, heavy duty work gloves, hard hat, a safety face shield, or safety glasses for eye protection and a good grade of ear plugs or other sound barriers for hearing protection.
2. REFUEL IN A SAFE PLACE. Open fuel cap slowly to release any pressure which may have formed in fuel tank. Always wipe unit of fuel or oil spills before starting. To prevent a fire hazard, move at least 10 feet (3 meters) from fueling area before starting.
3. COMPLY WITH ALL FIRE PREVENTION REGULATIONS. COMPLIANCE WITH ALL LOCAL, STATE, OR FEDERAL LAWS IN THE UNITED STATES IS THE USER'S RESPONSIBILITY. Your unit comes with a spark arrester screen furnished in the user kit. Replacement spark arrester screen kits are available at your nearest McCulloch Authorized Service Center listed under "SAWS" in your Telephone Directory Yellow Pages.
4. TURN UNIT OFF before setting it down, and also before installing or removing attachments.
5. KEEP ALL SCREWS AND FASTENERS TIGHT and the unit in good operating condition. Never operate this equipment if it is improperly adjusted or not completely and securely assembled.
6. KEEP HANDLES DRY, clean and free of fuel mixture.
7. STORE EQUIPMENT AWAY FROM POSSIBLE IGNITION SOURCES, such as gas-powered water heaters, clothes dryers, or oil-fired furnaces, portable heaters, etc.
8. ALWAYS KEEP the engine free of debris build-up.
9. OPERATION OF EQUIPMENT should always be restricted to mature and properly instructed individuals.
10. ALL PERSONS WITH RESPIRATORY PROBLEMS and persons operating blower in very dusty environments, should wear a dust particle mask at all times. Paper dust masks are available at most paint and hardware stores.

2-2. WHAT NOT TO DO

1. **W** DO NOT USE ANY OTHER FUEL than that recommended in your manual. Always follow instructions in the Fuel and Lubrication section of this manual. Never use gasoline unless it is properly mixed with 2-cycle engine lubricant. Permanent damage to engine will result, voiding manufacturer's warranty.
2. DO NOT SMOKE while refueling or operating equipment.
3. DO NOT OPERATE UNIT WITHOUT A MUFFLER and properly installed muffler shield.
4. DO NOT TOUCH or let your hands or body come in contact with a hot muffler or spark plug wire.
5. DUE TO THE DANGER of exhaust fumes, never operate blower in a confined or poorly ventilated area.
6. NEVER POINT BLOWER in the direction of people, animals, buildings, automobiles, or windows, etc.
7. DO NOT operate unit without inlet cover installed to prevent contact with impeller.
8. DO NOT set a hot engine down where flammable material is present.
9. DO NOT OPERATE UNIT FOR PROLONGED PERIODS. Rest periodically.
10. DO NOT OPERATE UNIT WHILE UNDER THE INFLUENCE OF ALCOHOL OR DRUGS.
11. **W** DO NOT ADD, REMOVE OR ALTER ANY COMPONENTS OF THIS PRODUCT. Doing so could cause personal injury and/or damage the unit voiding the manufacturer's warranty.
12. DO NOT operate your unit near or around flammable liquids or gases whether in or out of doors. An explosion and/or fire may result.
13. DO NOT WEAR loose clothing, scarfs, neck chains, unconfined long hair, and the like. Doing so could cause injury associated with objects being drawn into the rotating parts.
14. DO NOT refuel a running engine or an engine that is hot.

2 - SAFETY PRECAUTIONS

2-3. INTERNATIONAL SYMBOLS

Use of these personal safety items is highly recommended to reduce the risk of accidental injury.

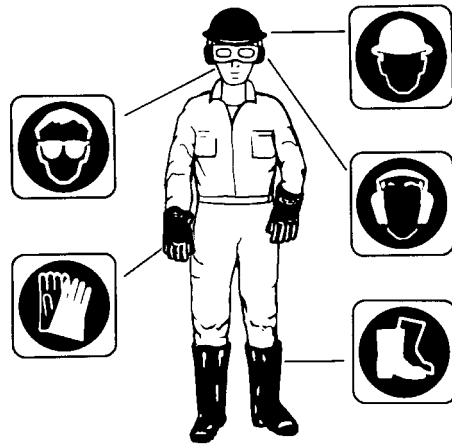

Minimum operating distance



Read the User Manual.



Pump the primer bulb 10 times.

3 - ASSEMBLY INSTRUCTIONS

3-1. ATTACH FLEX TUBE

Put the hose clamp (C) on the flex tube before connecting the flex tube and the fan's outlet tube together. Connect the flex tube (B) to the fan's outlet tube (A) (Fig. 3-1A) with a hose clamp (C) (Fig. 4-1B) and tighten securely (Fig. 3-1B).

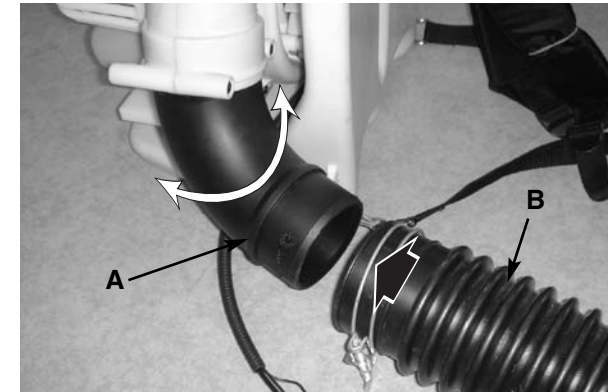

3-1A

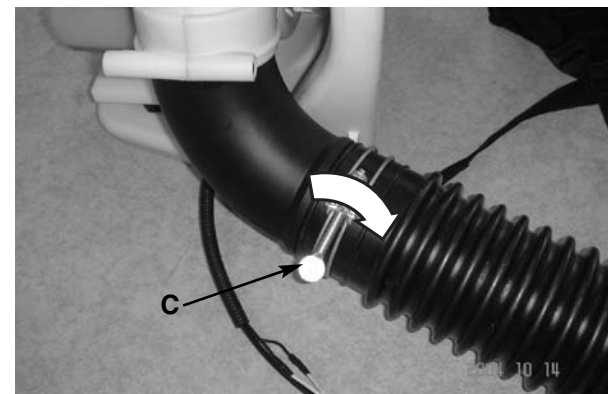

3-1B

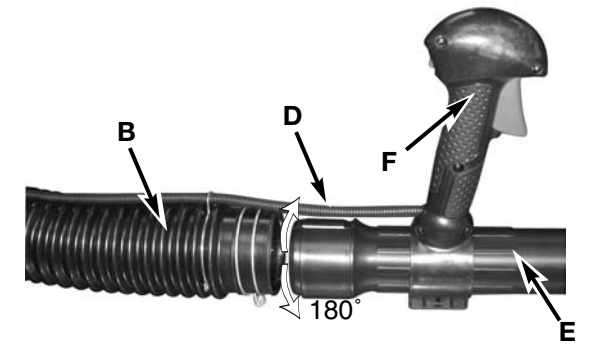

3-2A

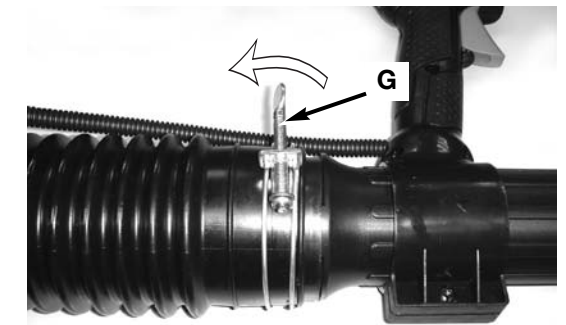

3-2B

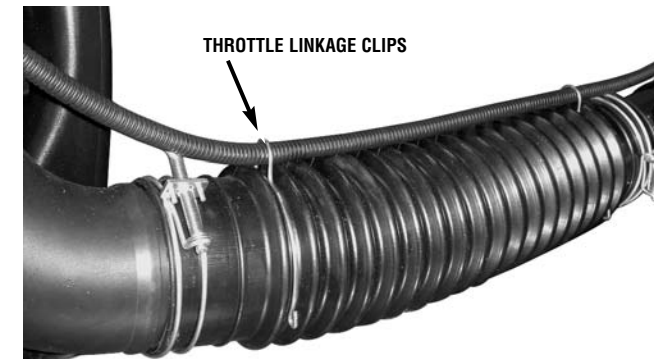

3-2C

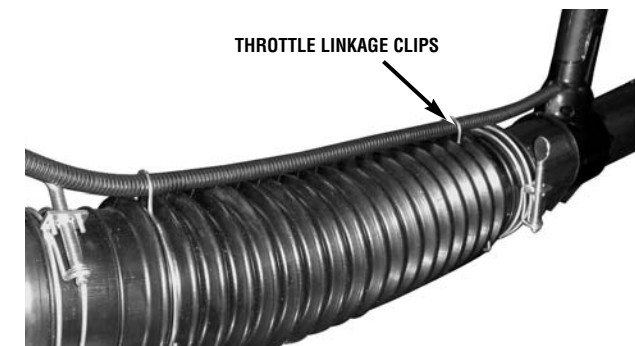

3-2D

3-2. ATTACH OPERATING TUBE

NOTE: keep the throttle cable as straight as possible when connecting the blower tubes.

1. Place the unit on flat surface during assembly. Insure screw mechanism of clamp is positioned away from operator.
2. Put the hose clamp (C) on the flex tube and the operating tube before connecting them together.
3. Turn the throttle linkage mark (D) so it aligns with the throttle handle (F) (Fig.3-2A). Insert the operating tube (E) into the flex tube (B) (Fig. 3-2A) and then tighten securely with a hose clamp (G) (Fig. 3-2B).
4. Attached throttle linkage clips (# 24-know your blower) - to both ends of the flex tube to secure the throttle cable. (Fig. 3-2D)

3 - ASSEMBLY INSTRUCTIONS

3-3. ATTACH INTERMEDIATE TUBE AND CONCENTRATOR NOZZLE

Connect the intermediate tube (H) and concentrator nozzle (I) or 56mm nozzle (J) (you can only use I nozzle at time). Push the tubes together and turn them clockwise so that they lock together (Fig. 3-3A). Use concentrator nozzle when you need more airflow in tight places: flower beds, under decks, etc.

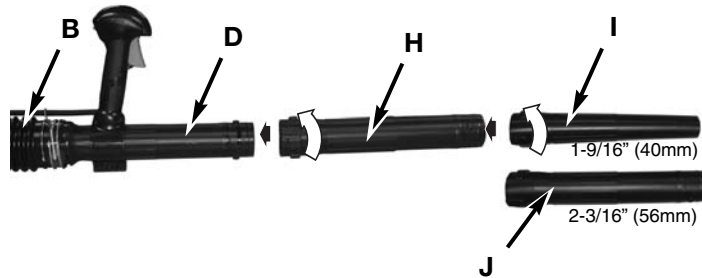

3-3A

3-4. ADJUST BACK PACK HARNESS AND CONTROL HANDLE

1. Place blower on your back by slipping arms through the shoulder straps as if you were putting on a jacket (Figure 3-4A).
2. Adjust backpack harness and control handle.
3. Once adjustments have been made, to the straps for user comfort, remove the blower from your back and place on level ground in an upright position.



3-4A

4 - FUEL AND LUBRICATION

4-1. FUEL

Use regular grade unleaded gasoline mixed with Genuine McCulloch 40:1 2-cycle engine oil for best results. Use mixing ratios in Section 4-3.

W Never use straight gasoline in your unit. This will cause permanent engine damage and void the manufacturer's warranty for that product. Never use a fuel mixture that has been stored for over 90 days.

W If 2-cycle lubricant other than Genuine McCulloch Custom Lubricant is to be used, it must be a premium grade oil for 2-cycle air cooled engines mixed at a 40:1 ratio. Do not use any 2-cycle oil product with a recommended mixing ratio of 100:1. If insufficient lubrication is the cause of engine damage, it voids the manufacturer's engine warranty for that occurrence.

4-2. MIXING FUEL

Mix fuel with Genuine McCulloch brand 2 cycle oil in an approved container. Use mixing table for correct ratio of fuel to oil. Shake container to ensure thorough mix.

W Lack of lubrication voids engine warranty.

4-3. FUEL AND LUBRICATION SYMBOLS

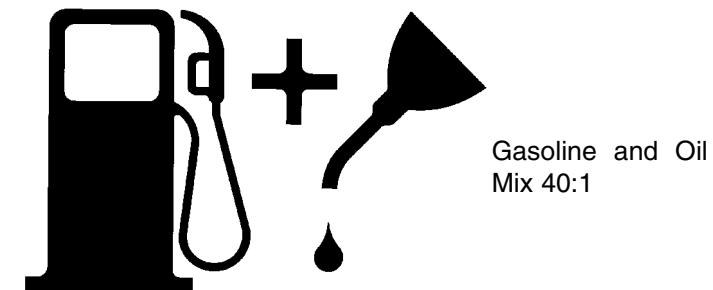

FUEL MIXING TABLE

GASOLINE	McCulloch 40:1 Ratio Lubricant	
	1 U.S. Gal.	3.2 oz.
5 Liters	4.3 oz.	125ml (cc)
1 Imp. Gal.	4.3 oz.	125ml (cc)
Mixing Procedure	40 Parts Gasoline to 1 Part Lubricant	
1ml=1cc		

4-4. RECOMMENDED FUELS

Some conventional gasolines are being blended with oxygenates such as alcohol or an ether compound to meet clean air standards. Your McCulloch engine is designed to operate on any gasoline intended for automotive use including oxygenated gasolines.

5 - STARTING/STOPPING INSTRUCTIONS

5-1. STARTING A COLD ENGINE

Fill fuel tank with proper gas and oil mixture. See FUEL AND LUBRICATION. Set unit upright on ground so that it rests on the back pack frame.

1. Pump primer bulb 10 X by pressing up on the bulb (D). (Fig. 5-1B)
2. Your unit is designed with a 3 position choke: FULL CHOKE "I-I", PARTIAL CHOKE "I-I", and RUN "I-I". Move choke lever to FULL CHOKE "I-I" position. (Fig. 5-1A)
3. Set throttle lock (C): While holding trigger (B) at wide open position, press down and hold throttle lock (C). Release throttle trigger (B), then release throttle lock (C). Throttle trigger (B) will now remain in the wide open position. Make sure ignition switch is in the ON (I) position. (Fig. 5-1C)

NOTE: Easy Start power assist starting significantly reduces the pulling effort. Pull the starter cord slowly to about 3 1/2 feet, the power assist will turn over the engine with little resistance from the engine.

4. With the unit on the ground, hold the top assist handle and step on the bottom of the frame with foot. (Fig. 5-1D)
5. Pull starter rope 4-6 times-if unit does not start move choke lever to "I-I" position and pull 4-6 more times (Fig. 5-1E). Wait 10 sec. after unit starts then move choke lever to "I-I" position. (Fig. 5-1F)
6. Press trigger to run.

NOTE: If engine fails to start after repeated attempts, refer to Troubleshooting section.

NOTE: Always pull starter rope straight out. Pulling starter at an angle will cause rope to rub against the eyelet. This friction will cause the rope to fray and wear more quickly. Always hold starter handle when rope retracts. Never allow rope to snap back from extended position. This could cause rope to snag or fray and also damage the starter assembly.

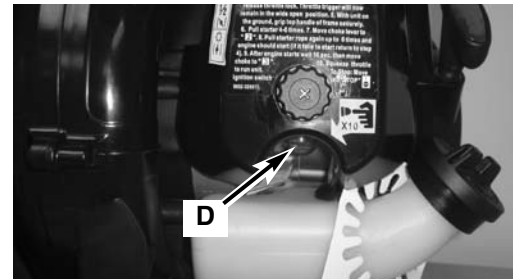

5-1B

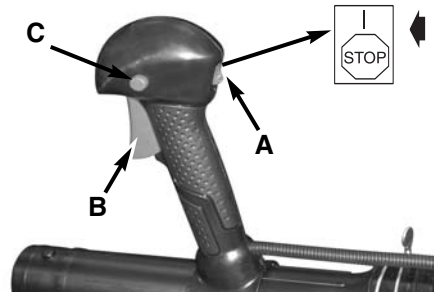

5-1C



5-1D



5-1E

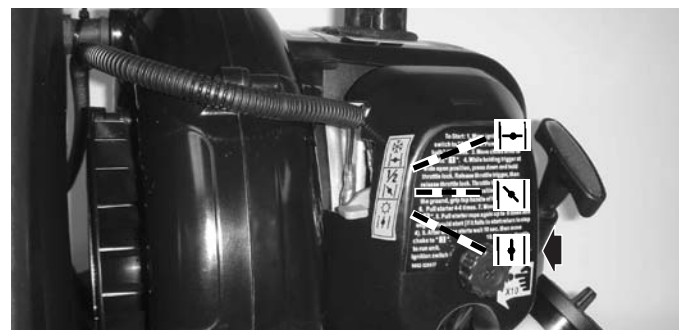

5-1F



5-1A

5 - STARTING/STOPPING INSTRUCTIONS

IMPORTANT IDLING INFORMATION

In some cases due to operating conditions (altitude, temperature etc.) your blower may need a slight adjustment to the idle speed.

After warm up, If unit does not idle after restarting 2 times, follow these steps to adjust idle.

1. Locate the idle adjustment screw (G) on the carburetor (Fig. 5-1G).
2. Using a Phillips or slotted screwdriver - turn screw 1/4 to 1/2 turn clockwise (to the right). Unit should then idle properly.

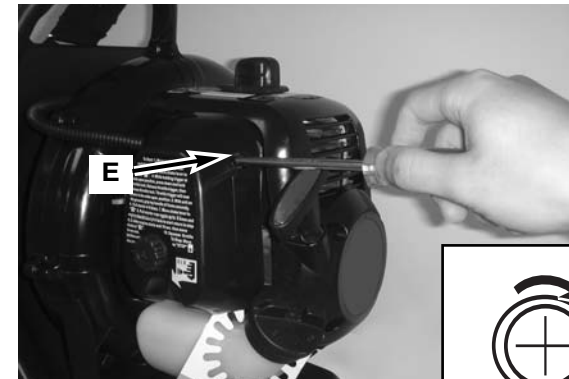

5-1G

5-2. STOPPING THE ENGINE

Emergency Stopping Procedure. When it is necessary to stop blower engine immediately, DEPRESS the OFF "STOP" switch (A) until the engine stops completely (Figure 5-2).

Normal Stopping Method. For normal stopping, release trigger and allow engine to return to idle speed. Then DEPRESS the OFF "STOP" switch (A) until the engine stops completely. (Figure 5-2)

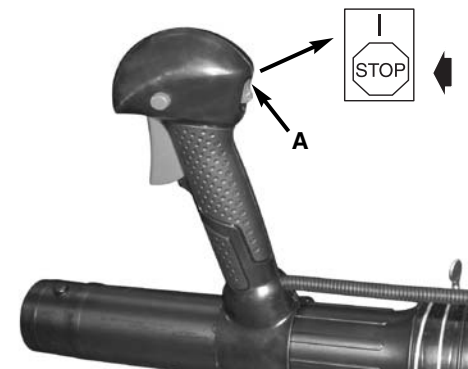

5-2

5-3. STARTING A WARM ENGINE (Engine has been stopped for no more than 15-20 minutes).

1. Set throttle latch (see step 2 for starting a cold engine), pull starter rope briskly.
2. If engine does not start, or starts and then stops after 5 rope pulls, follow procedure "STARTING A COLD ENGINE".

6 - OPERATING INSTRUCTIONS

6-1. BLOWER OPERATIONS

WARNING

Because of flying debris, always wear American National Standards Institute approved shielded safety glasses or face shield when operating blower.

WARNING

Before using your blower, review Safety Precautions in your User Manual, and all regulations for operation of the unit. These precautions and regulations are for your protection.

WARNING

DO NOT operate the blower with other people or animals in the immediate vicinity. Allow a minimum of 50 feet (15 meters) between operator and other people or animals.

1. Use the blower for trees, shrubs, flower beds, and hard-to-clean areas.
2. Use the unit around buildings and for other normal cleaning procedures.
3. Use the blower around walls, overhangs, fences, and screens.
4. We recommend that a face mask be worn when operating blower in dusty areas.
5. Stand away from the debris, at a distance that will easily allow you to control the direction of blown debris. Never blow debris in direction of bystanders.
6. To control velocity of airstream, blower can be operated at any speed between idle and full throttle. Experience with the unit will help you determine the amount of airflow necessary for each application.
7. Operate power equipment only at reasonable hours--not early in the morning or late at night when people might be disturbed. Comply with times listed in local ordinances.
8. To reduce sound levels, limit the number of pieces of equipment used at any one time.
9. Operate power blowers at the lowest possible throttle speed to do the job.
10. Check your equipment before operation, especially the muffler, air intakes and air filters.
11. Use rakes and brooms to loosen debris before blowing. In dusty conditions, slightly dampen surfaces when water is available.
12. Conserve water by using power blowers instead of hoses for many lawn and garden applications, including areas such as gutters, screens, patios, grills, porches and gardens.
13. Watch out for children, pets, open windows or freshly washed cars, and blow debris safely away.
14. Use intermediate tube plus nozzle of your choice so the airstream can work close to the ground.
15. After using blowers and other equipment, CLEAN UP! Dispose of debris in trash receptacles.

6-2. OPERATION INSTRUCTIONS

1. Follow the instructions "STARTING A COLD ENGINE".
2. Once unit is running, place unit on your back by slipping arms through the shoulder straps as if you were putting on a jacket (Fig. 6-2A).
3. When preparing to clear an area of debris, always position yourself so that you can control the direction debris will be blown .
4. The control handle (A, Fig. 6-2B) and the flexibility of the blower tube assembly will allow you to clear the most hard-to-reach areas .
5. The hand grip, throttle trigger, throttle lock and ignition on/off switch (B) are all mounted on a swivel handle that offers a wide range of operating positions and comfort (Fig. 6-2C).



6-2A



6-2B



5-5C

7 - MAINTENANCE INSTRUCTIONS

7-1. MAINTENANCE SCHEDULE

Perform these required maintenance procedures at the frequency stated in the table. These procedures should also be a part of any seasonal tune-up.

NOTE: Maintenance, replacement, or repair of the emission control devices and system may only be performed by McCulloch service dealer.

A good preventive maintenance program of regular inspection and care will increase life and improve performance of your blower. This maintenance checklist is a guide for such a program.

Cleaning, adjustment, and part replacement may be required, under certain conditions, at more frequent intervals than those indicated.

WARNING

To prevent serious injury, never perform maintenance or repairs with unit running. Always service and repair a cool unit. Disconnect the spark plug wire to ensure that the unit cannot start.

CUSTOMER RESPONSIBILITY

MAINTENANCE CHECKLIST		EACH USE	HOURS OF OPERATION	
ITEM	BEFORE EACH USE		10	20
SCREW / NUTS / BOLTS	INSPECT / TIGHTEN	✓		
AIR FILTER	CLEAN OR REPLACE		✓	
FUEL FILTER	REPLACE			✓
SPARK PLUG	CLEAN / ADJUST / REPLACE			✓
SPARK ARRESTER SCREEN	INSPECT	✓		
	REPLACE		✓	
FUEL HOUSES	INSPECT	✓		
	REPLACE AS REQUIRED		✓	
VACUUM TUBES	INSPECT / CLEAN	✓		

*Recommended for Maintenance by a Authorized Service Center Technician.

7 - MAINTENANCE INSTRUCTIONS

7-2. AIR FILTER

CAUTION

NEVER operate blower without the air filter. The air filter must be kept clean. If it becomes damaged, install a new filter.

TO CLEAN AIR FILTER:

1. Loosen knob (A) holding air filter cover in place, remove cover (B) and lift filter (C) from air box (Fig. 7-2A & Fig. 7-2B).
2. Wash filter in soap and water. **DO NOT USE GASOLINE!**
3. Air dry filter.
4. Reinstall filter.

NOTE: Replace filter if frayed, torn, damaged or unable to be cleaned.

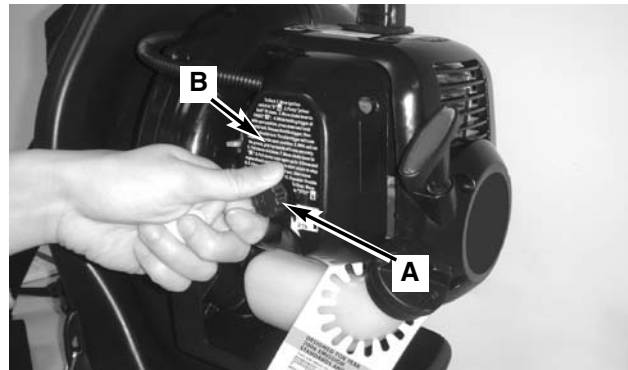

7-2A

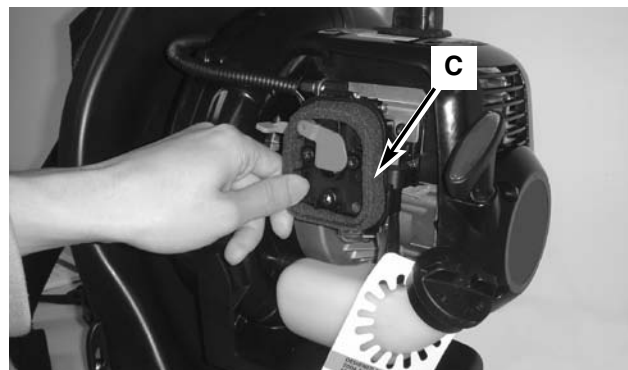

7-2B

7-3. FUEL CAP / FUEL FILTER

CAUTION

Remove fuel from unit and store in approved container before starting this procedure. Open fuel cap slowly to release any pressure which may have formed in fuel tank.

FUEL FILTER:

1. Completely remove fuel cap (A) from fuel tank (B) to be able to remove fuel filter (C) from tank. Use a piece of wire (C) with a hook formed at the end to pull filter out of tank. (Fig. 7-3A & 7-3B)
2. Pull filter (D) off with a twisting motion. (Fig. 7-3C)
3. Replace fuel filter (D). (Fig. 7-3C)

NOTE: Never operate the blower without the fuel filter. Internal engine damage could result!

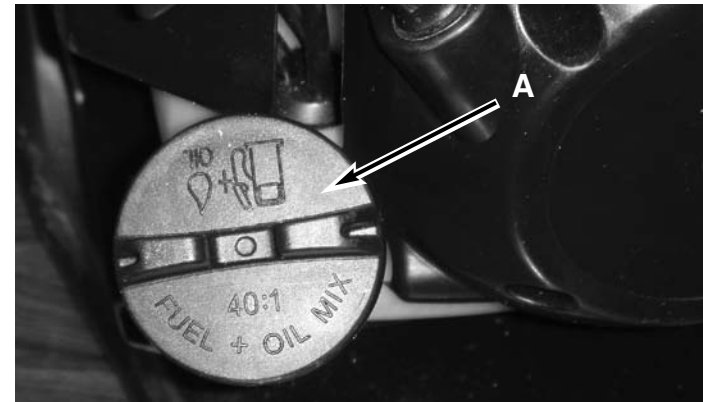

7-2A

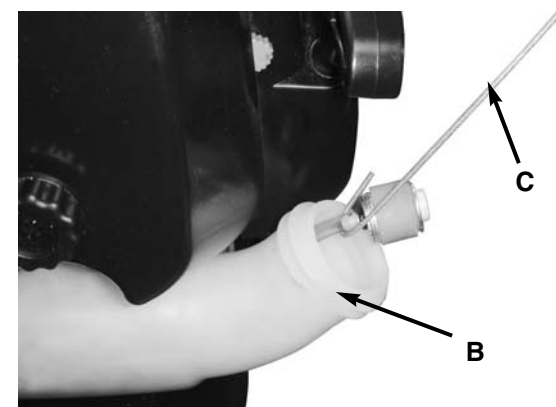

7-2B

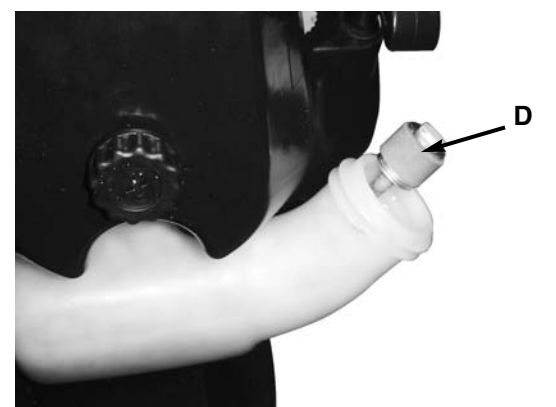

7-2C

7 - MAINTENANCE INSTRUCTIONS

7-4. IDLE ADJUSTMENT

The carburetor was pre-set at the factory for optimum performance. If further adjustments are necessary take your blower to McCulloch service dealer.

7-5. SPARK PLUG

1. To remove spark plug (B) (Fig. 7-5B) for cleaning or replacement: make sure engine is off, spark plug is cool, then grasp spark plug boot firmly and remove from spark plug. Remove spark plug with correct spark plug tool. Inspect, clean or replace as needed.
2. Spark plug gap = .025" (.635mm) (Fig. 7-5A).
3. Torque to 105 to 130 inch pounds (12 to 15 N•m). Connect spark plug boot.
4. If need replace spark plug with Champion RZ7C or equivalent.

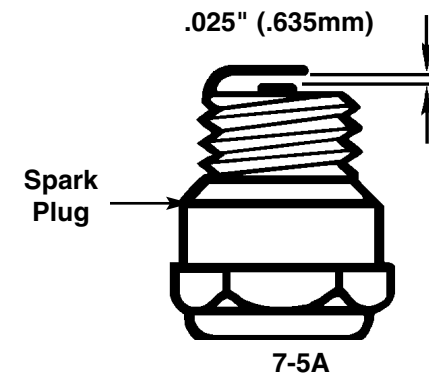

7-5A



7-5B

7-6. SPARK ARRESTOR SCREEN / COLLAR ASSEMBLY

1. To replace spark arrestor screen/collar assembly (A) (Fig. 7-5B), use a needle nose pliers and pinch an edge of the collar. Pull out the whole spark arrestor screen assembly.
2. Use the needle nose pliers to push in a new spark arrestor screen assembly by opening the pliers slightly to press the inner surface of the assembly securely into place

7-7. STORAGE

Failure to follow these steps may cause varnish to form in the carburetor which can cause difficult starting or permanent damage following storage.

1. Perform all the general maintenance recommended in the Maintenance Section of your User Manual.
2. Clean exterior of engine and blower tubes.
3. Drain fuel from the fuel tank by running the unit dry or by removing the fuel cap and tipping the motor housing/fuel tank over and draining oil/fuel mixture into a container with the same 2-cycle fuel mixture.
4. After fuel is drained, start engine.
5. Run engine at idle until unit stops. This will purge the carburetor of fuel.
6. Allow engine to cool (approx. 5 minutes).
7. Using a spark plug wrench, remove the spark plug.
8. Pour 1 teaspoon of clean 2-cycle oil into the combustion chamber. Pull starter rope slowly several times to coat internal components. Replace spark plug.
9. Store unit in a cool, dry place away from any source of ignition such as an oil burner, water heater, etc.

7-8. REMOVING A UNIT FROM STORAGE

1. Remove spark plug.
2. Pull starter rope briskly to clear excess oil from combustion chamber.
3. Clean and gap spark plug or install a new spark plug with proper gap.
4. Prepare unit for operation.
5. Fill fuel tank with proper fuel / oil mixture. See Fuel and Lubrication Section.

8 - TROUBLESHOOTING THE ENGINE

PROBLEM	PROBABLE CAUSE	CORRECTIVE ACTION
Unit won't start or starts but will not run.	Incorrect starting procedures.	Follow instructions in the User Manual.
	Incorrect carburetor mixture adjustment setting.	Have carburetor adjusted by an Authorized Service Center.
	Fouled spark plug	Clean / gap or replace plug.
	Fuel filter plugged.	Replace fuel filter.
Unit starts, but engine has low power.	Incorrect lever position on choke.	Move to RUN position.
	Dirty spark arrester screen.	Replace spark arrester screen.
	Dirty air filter.	Remove, clean and reinstall filter.
	Incorrect carburetor mixture adjustment setting.	Have carburetor adjusted by an Authorized Service Center.
Engine hesitates.	Incorrect carburetor mixture adjustment setting.	Have carburetor adjusted by an Authorized Service Center.
No power under load.		
Runs erratically.	Incorrectly gapped spark plug.	Clean / gap or replace plug.
Smokes excessively.	Incorrect carburetor mixture adjustment setting.	Have carburetor adjusted by an Authorized Service Center.
	Incorrect fuel mixture.	Use properly mixed fuel (40:1 mixture).

9 - ONE YEAR LIMITED WARRANTY

1. DURATION

The duration of the warranty for this McCulloch product is as follows: ONE (1) YEAR from date of original purchase only when used for personal, family, household, farm or ranch, purposes, provided the unit is not used for rental purposes; NINETY (90) DAYS from date of original purchase when used for commercial, professional, institutional or rental purposes. This warranty gives you specific legal rights. You may also have other rights which vary from state to state. MCCULLOCH CORPORATION HEREBY DISCLAIMS ALL IMPLIED WARRANTIES AFTER THE APPLICABLE EXPIRATION DATES OF THIS EXPRESS LIMITED WARRANTY. (Some states do not allow limitations on how long an implied warranty lasts, so the above limitations may not apply to you.)

2. WHO GIVES THIS WARRANTY

McCulloch U.S.A 1-800-521-8559
10715 Springdale Avenue, Unit 2, Santa Fe Springs, CA 90670 USA

3. WHO RECEIVES THIS WARRANTY

- A. The buyer (other than for purposes of resale) of the McCulloch Product.
- B. Any person to whom such product is lawfully transferred within the duration of the implied or written warranty applicable to the product.
- C. Any other person who is entitled by the terms of the warranty or under applicable state law to enforce against the Warrantor the obligation of the warranty.
(The above mentioned parties are hereinafter referred to as "User.")

4. WHAT IS COVERED UNDER THIS WARRANTY

Any failure that occurs within the applicable duration of the warranty period that is the result of defects in materials or workmanship.

5. WHAT IS NOT COVERED UNDER THIS WARRANTY

- A. Any incidental or consequential damages that may result from the failure or malfunction of the McCulloch product. (Some states do not allow the exclusion or limitation of incidental or consequential damages, so these limitations may not apply to you.)
- B. Any failure that results from an accident, User abuse, neglect or failure to operate the product in accordance with the instructions provided in the User Manual(s) supplied with the product, or that results from improper servicing by an unauthorized repair facility.
- C. Normal adjustments which are explained in the User Manual(s) provided with the product.
- D. Any component(s) or accessories not sold or manufactured by the Warrantor.
- E. Predelivery setup or assembly of units.
- F. This warranty does not apply to accessories, normal maintenance or adjustment(s) of the product set forth in the User Manual(s).

6. RESPONSIBILITIES OF THE WARRANTOR UNDER THIS WARRANTY

- A. Repair or replace components which have failed within the duration of the applicable warranty period at no cost to the User.
- B. Ensure that the authorized repair station is reimbursed for parts and labor costs incurred due to performance of a warranty repair in accordance with established warranty policies and procedures.

7. RESPONSIBILITIES OF THE USER UNDER THIS WARRANTY

- A. The User must deliver or ship the McCulloch product covered under this warranty to the dealer from whom it was originally purchased or to the nearest Authorized Service Center. **Proof of purchase is required.**
- B. Freight costs, if any, will be borne by the user.
- C. Use reasonable care in maintenance, operations and storage of the product as explained in the User Manual(s).

8. WHEN WARRANTOR WILL PERFORM OBLIGATION UNDER THIS WARRANTY

- A. Repair of warrantable products will be scheduled according to the normal work flow at the servicing location, depending on the availability of replacement parts.
- B. Repair time which exceeds ten (10) days from the time the product was delivered to the servicing agent will extend the warranty coverage by the number of days the product remains inoperable.
- C. If User does not receive satisfactory results from local servicing outlet, User must contact McCulloch Corporation, by calling our toll-free telephone number.

AIR STREAM

BY McCULLOCH

MANUEL DE UTILISATION

Souffleur à Essence

Modèle : ASB3206, ASB3206-CA

SECURITE

FONCTIONNEMENT

ENTRETIEN



AVERTISSEMENT • LIRE ATTENTIVEMENT

Pour votre sécurité, lisez entièrement ce manuel avant d'utiliser votre nouvel outil. Le non respect des instructions peut résulter en des accidents graves. Prenez quelques instants pour vous familiariser avec le souffleur avant chaque utilisation.

INTRODUCTION

A LIRE ATTENTIVEMENT

Cher client,

Merci de votre achat d'un produit McCulloch. Correctement utilisé et entretenu, il vous procurera des années de satisfaction.

Il est **IMPERATIF** que vous preniez connaissance de **LA TOTALITE** du contenu de ce manuel avant d'utiliser l'outil ou de procéder aux opérations d'entretien.

Conformez-vous scrupuleusement aux instructions et illustrations étape par étape concernant le démarrage, l'utilisation et l'entretien de votre nouvel outil.

Ce manuel contient également des mises en gardes et informations intitulées: **REMARQUE, AVERTISSEMENT / ATTENTION** et **G GARANTIE**.

Une **REMARQUE** est destinée à fournir des informations complémentaires, éclaircir un point particulier ou expliquer une étape plus en détail.

Un **AVERTISSEMENT** ou **ATTENTION** est utilisé pour identifier une procédure qui, si elle est négligée ou incorrectement exécutée, peut entraîner des dommages matériels et/ou corporels graves.

Le **G (SYMBOLE DE GARANTIE)** indique que si les procédures ou instructions ne sont pas respectées, les dommages ne seront pas couverts par la garantie et les réparations seront à la charge du propriétaire.

Les réparations autres que les entretiens à effectuer par l'utilisateur devront être confiées à un Centre de réparation McCulloch agréé. La garantie du fabricant sera nulle en cas de dommages ou de conditions rendant le produit inutilisable à la suite d'un entretien inadéquat.

POUR LA GARANTIE OU LES R.PARATIONS, VEUILLEZ PRENDRE CONTACT AVEC LE CENTRE DE MAINTENANCE AGR.. LE PLUS PROCHE DE CHEZ VOUS - POUR SAVOIR QUEL EST LE CENTRE DE R.PARATION LE PLUS PROCHE, APPELEZ LE NUM.RO GRATUIT DONN. DANS PR.SENT MANUEL.

1 - GENERALITES

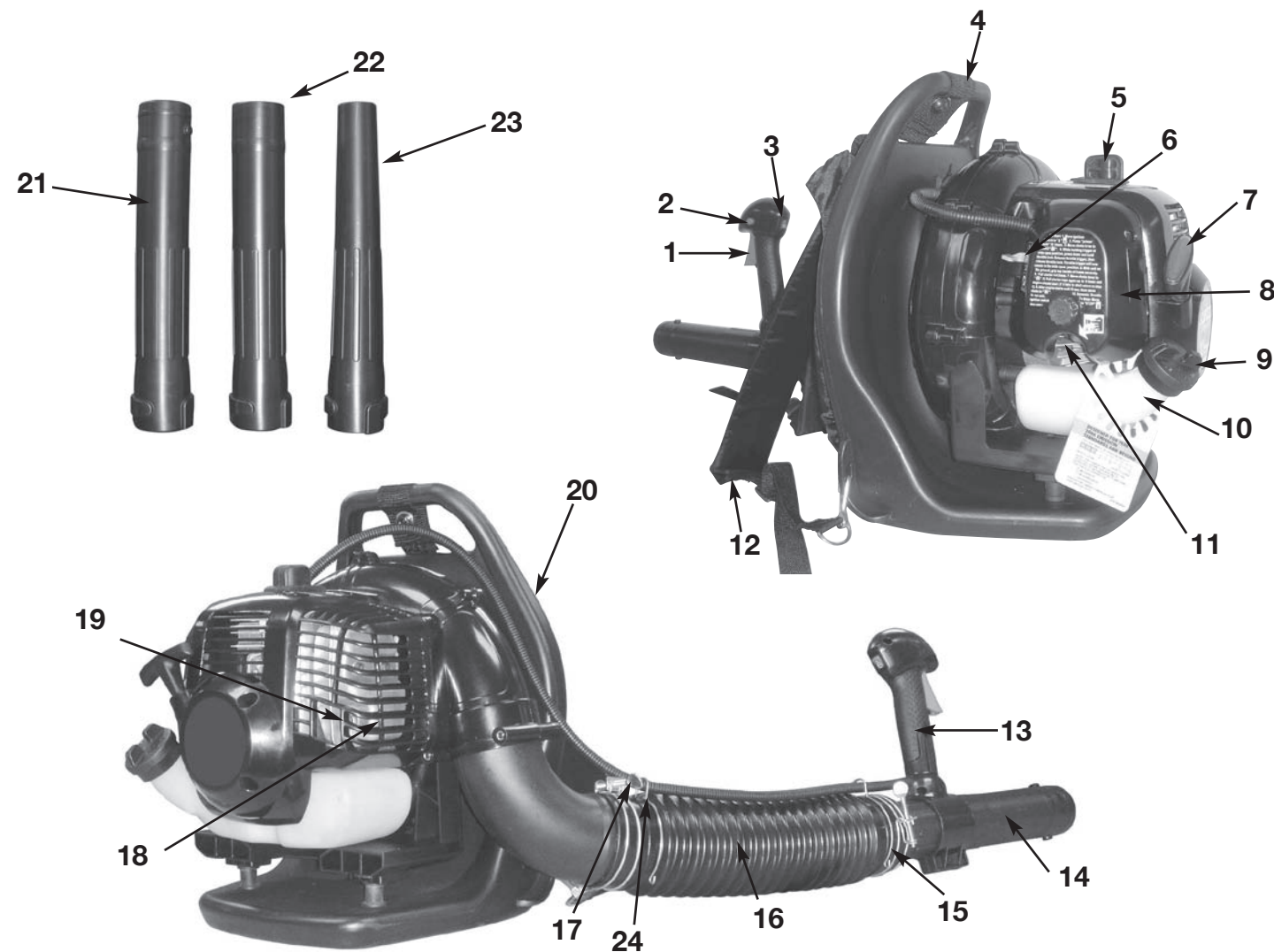

1-1. IDENTIFICATION DES PRINCIPAUX

- | | |
|--|--|
| 1. COMMANDE D'ACCÉLÉRATEUR | 13. POIGNÉE DE COMMANDE |
| 2. BLOCAGE DE L'ACCÉLÉRATEUR | 14. TUBE DE FONCTIONNEMENT |
| 3. COMMUTATEUR D'ALLUMAGE ON/OFF | 15. COLLIER DE DURITE |
| 4. POIGNÉE SUPÉRIEURE DE MAINTIEN | 16. TUBE FLEXIBLE |
| 5. CÂBLE DE LA BOUGIE D'ALLUMAGE / BOUGIE D'ALLUMAGE | 17. TIMONERIE D'ACCÉLÉRATEUR |
| 6. LEVIER D'ÉTRANGLEUR | 18. COUVERCLE DU SILENCIEUX |
| 7. POIGNÉE DU DÉMARREUR | 19. ÉCRAN DU PARE ÉTINCELLES |
| 8. COUVERCLE DU FILTRE À AIR | 20. BOUCLIER VENTILÉ |
| 9. CAPUCHON DU RÉSERVOIR D'ESSENCE | 21. TUBE INTERMÉDIAIRE |
| 10. RÉSERVOIR D'ESSENCE | 22. GICLEUR DE 2-3/16" (56mm) |
| 11. AMORCEUR | 23. GICLEUR DU CONCENTRATEUR DE 1-9/16" (40mm) |
| 12. HARNAIS | 24. ATTACHES DE LA TIMONERIE D'ACCÉLÉRATEUR |

1 - GENERALITES

1-2. CARACTERISTIQUES

MOTEUR

Type de moteur	Refroidissement à l'air libre, à deux temps
Déplacement	(30 cc) (1.83 cu in.)
Régime-moteur vitesse au ralenti	3,400 - 4,400 rpm
Régime-moteur de fonctionnement	9,000 rpm
Type d'allumage	Électronique
Commutateur d'allumage	Interrupteur à bascule
Écart de la bougie d'allumage	0.025 in. (0.635 mm)
Lubrification	Mélange carburant /huile
Proportion carburant/huile	40:1
Carburateur	avec amorceur
Silencieux	à déflecteur avec garde
Capacité du réservoir d'essence	18.5oz (550ml)

SOUFFLEUR

Contrôle d'accélérateur	Déclencheur de doigt
Vitesse du souffleur	jusqu'à 180 mph
Sortie d'air du souffleur	jusqu'à 400 cfm
Poids approximatif de l'unité (sans carburant)	14.3 lb.

2 - MEASURES DE SECURITE

2-1. CHOSES A FAIRE

READ YOUR USER MANUAL AND ALL SUPPLEMENTS (IF ANY ENCLOSED) THOROUGHLY BEFORE OPERATING YOUR UNIT.

LIRE LE MANUEL D'UTILISATION ET (LE CAS ECHEANT) TOUS LES SUPPLEMENTS AVANT D'UTILISER VOTRE OUTIL.

1. PORTER UNE TENUE DE TRAVAIL APPROPRIÉE (PAS DE VETEMENTS AMPLES OU TROP LEGERS): pantalons longs, chaussures de sécurité, gants épais, casque de sécurité, un masque de protection ou des lunettes de sécurité et des protège-tympan ou autre dispositif de protection auditive.
2. FAIRE LE PLEIN DE CARBURANT DANS UN ENDROIT SUR. Ouvrir le bouchon d'essence lentement pour soulager la pression éventuellement accumulée dans le réservoir. Toujours essuyer le carburant ou l'huile renversé avant de démarrer l'outil. Pour éviter les risques d'incendie, écarter l'outil d'au moins 3 mètres (10 pieds) de l'endroit où le plein a été fait avant de faire démarrer le moteur.
3. RESPECTER TOUTES LES REGLEMENTATIONS DE PREVENTION D'INCENDIES. LA CONFORMITE AVEC LES LOIS ET/OU REGLEMENTATIONS LOCALES, D'ETAT OU GOUVERNEMENTALES EST LA RESPONSABILITE DE L'UTILISATEUR. Un pare-étincelles est inclus dans le kit de l'utilisateur livré avec le souffleur. Des kits de remplacement de l'écran pare-étincelles sont disponibles auprès de votre Centre de réparation McCulloch agréé, dont vous trouverez le numéro de téléphone sous la rubrique «SCIES» des pages jaunes de l'annuaire.
4. ARRETER LE MOTEUR avant de poser l'outil, de même qu'avant de poser ou de déposer les accessoires.
5. VEILLER A CE QUE TOUTES LES VIS ET PIECES DE FIXATION SOIENT BIEN SERREES et que l'outil est en bon état de fonctionnement. Ne jamais utiliser l'outil s'il n'est pas correctement réglé et solidement assemblé.
6. VEILLER A CE QUE LES POIGNEES SOIENT PROPRES, sèches et non souillées de carburant.
7. ENTREPOSER L'EQUIPEMENT A L'ECART DES SOURCES D'ALLUMAGE telles que chauffe-eau à gaz, séchoirs à linge, chaudières à mazout, radiateurs portatifs, etc.
8. GARDER TOUJOURS le moteur exempt de débris.
9. L'USAGE DE L'EQUIPEMENT doit être exclusivement confié à des personnes mûres familiarisées avec son fonctionnement.

10. TOUTE PERSONNE AYANT DES PROBLEMES RESPIRATOIRES et toute personne utilisant la souffleur dans une environnement très poussiéreux devrait porter tout le temps un masque de protection anti-poussière. Des masques en papier sont disponibles dans la majorité des quincailleries et des magasins vendant des outils et de la peinture.

2-2. CHOSES A NE PAS FAIRE

1. **G** NE PAS UTILISER DE CARBURANT AUTRE que celui recommandé dans le manuel. Se conformer aux instructions de la section Carburant et lubrification. Ne jamais utiliser d'essence qui n'est pas mélangée à de l'huile pour moteur à 2 temps, ce qui causerait des dommages irréparables au moteur et entraînerait l'annulation de la garantie du fabricant.
2. NE PAS FUMER lors de l'approvisionnement en carburant ou pendant l'utilisation de l'outil.
3. NE PAS UTILISER L'OUTIL NON POURVU DU SILENCIEUX ou du capot silencieux correctement installés.
4. NE PAS TOUCHER ou laisser les mains ou une autre partie du corps entrer en contact avec l'échappement chaud ou le fil de la bougie.
5. A CAUSE DU DANGER des gaz d'échappement, ne jamais utiliser le souffleur dans des lieux mal aérés.
6. NE JAMAIS BRAQUER LE SOUFFLEUR vers des personnes, animaux, bâtiments, automobiles, fenêtres.
7. NE PAS utiliser l'outil sans couvercle d'admission installé pour empêcher tout contact avec la turbine.
8. NE PAS poser l'outil quand le moteur est chaud et s'il y a toute matière inflammable.
9. NE PAS UTILISER L'OUTIL PENDANT DES PERIODES PROLONGEES sans le laisser refroidir de temps à autre.
10. NE PAS UTILISER L'OUTIL SOUS L'INFLUENCE DE L'ALCOOL OU D'UN MEDICAMENT.
11. **G** NE MODIFIER OU RETIRER AUCUNE PIECE OU COMPOSANT DE CE PRODUIT. Ceci pourrait causer des dommages corporels et/ou matériels et entraîner l'annulation de la garantie du fabricant.
12. A l'extérieur ou à l'intérieur, NE PAS UTILISER votre outil près de tout produit inflammable (liquides, gas). Une explosion et/ou un feu pourrait en résulter.
13. NE PAS PORTER de vêtements amples, d'écharpes, de colliers, de cheveux longs non attachés, etc., sinon on risque d'être blessé si les objets sont aspirés dans les pièces rotatives.
14. NE PAS faire le plein de carburant pendant que le moteur fonctionne ou si le moteur est encore chaud.

2 - MEASURES DE SECURITE

2-3. SYMBOLES INTERNATIONAUX

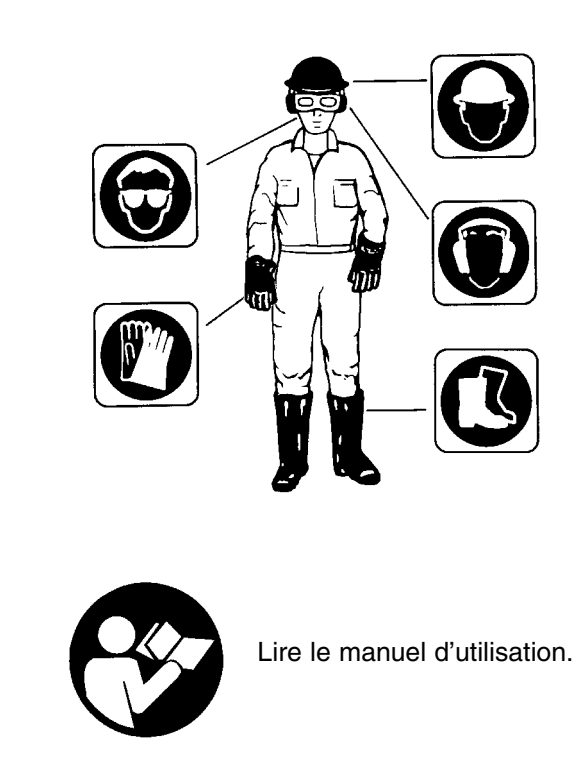

L'utilisation des ces dispositifs de sécurité est foretement recommandé afim de réduire tout risque de blessures accidentelles.



Distance minimale d'opération.



Lire le manuel d'utilisation.

3 - INSTRUCTIONS POUR MONTAGE

3-1. FIXATION DU TUBE FLEXIBLE

Placez le collier de durite (C) sur le tube flexible avant de brancher le tube flexible au tube de sortie du ventilateur. Branchez le tube flexible (B) au tube de sortie du ventilateur (A) (Fig. 3-1A) avec un collier de durite (C) (Fig. 3-1B) et serrez-le fermement (Fig. 3-1B).

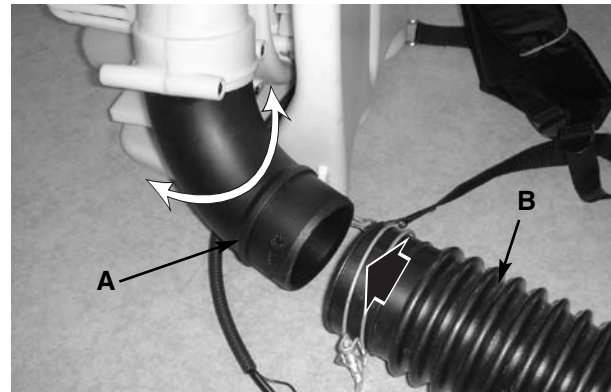

3-1A

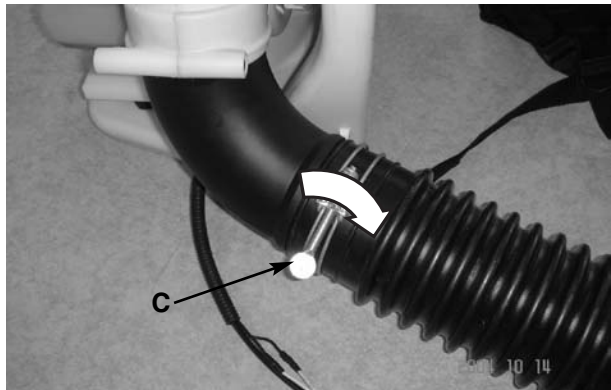

3-1B

3-2. FIXATION DU TUBE DE FONCTIONNEMENT

REMARQUE : gardez le câble d'accélérateur aussi droit que possible en le branchant aux tubes du souffleur.

1. Placez l'appareil sur une surface plate pendant l'assemblage. Assurez-vous que le mécanisme à vis du collier est positionné à distance de l'opérateur.
2. Placez le collier de durite (C) sur le tube flexible et le tube de fonctionnement avant de les brancher ensemble.
3. Faites tourner la marque (D) de la timonerie d'accélérateur pour qu'elle soit alignée sur la poignée du papillon des gaz (F) (Fig. 3-2A). Insérez le tube de fonctionnement (E) à l'intérieur du tube flexible (B) (Fig. 3-2A), puis serrez fermement à l'aide d'un collier de durite (G) (Fig. 3-2B).

4. Fixez les attaches de la timonerie d'accélérateur (# 24- connaissez votre souffleur) - aux deux extrémités du tube flexible pour fixer le câble du papillon des gaz. (reportez-vous aux Fig. 3-2C et 3-2D)

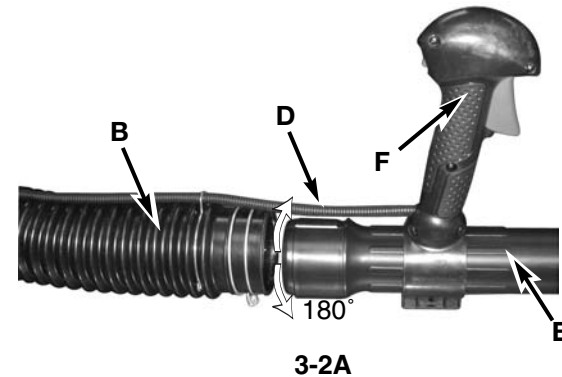

3-2A

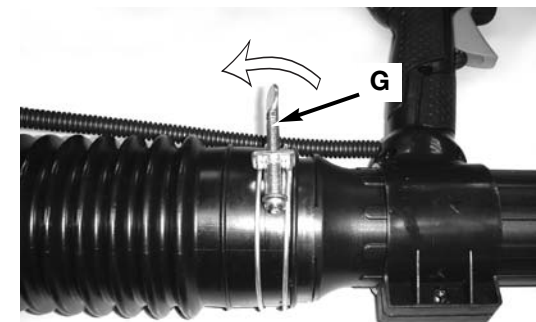

3-2B

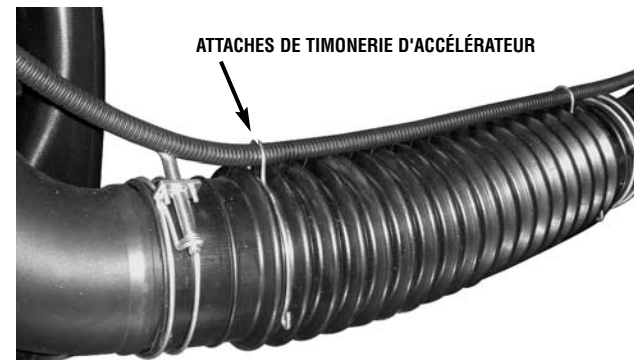

3-2C

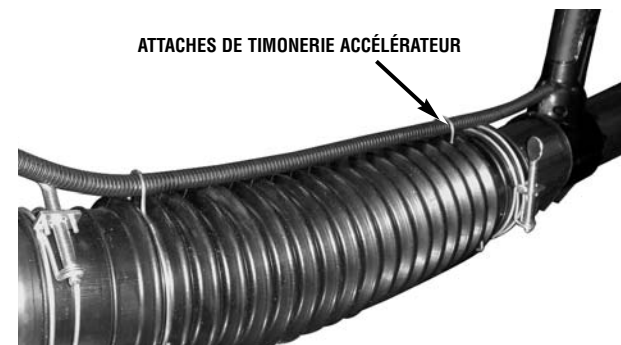

3-2D

3 - INSTRUCTIONS POUR MONTAGE

3-3. FIXER LE TUBE INTERMÉDIAIRE ET LE GICLEUR DU CONCENTRATEUR

Branchez le tube intermédiaire (H) et le gicleur du concentrateur (I) ou le gicleur de 56 mm (J) (vous ne pouvez utiliser qu'un seul gicleur à la fois). Poussez les tubes ensemble et tournez-les dans le sens des aiguilles d'une montre, de manière à ce qu'ils se verrouillent ensemble (Fig. 3-3A). Utilisez le gicleur du concentrateur quand vous avez besoin d'un plus grand débit d'air dans les endroits étroits : plate-bandes, sous-ponts, etc.

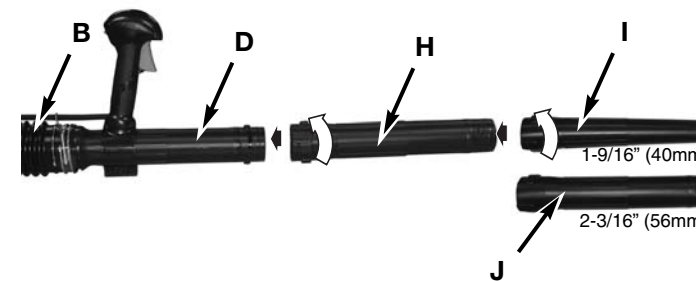

3-3A

3-4. AJUSTEZ LE HARNAIS DU SOUFFLEUR PORTABLE ET LA POIGNÉE DE COMMANDE

1. Placez le souffleur sur votre dos en glissant les bras à travers les bandoulières comme si vous enfilez une veste (Figure 3-4A).
2. Ajustez le harnais du souffleur portable et la poignée de commande.
3. Une fois que les ajustements des bandoulières sont terminés pour le confort de l'utilisateur, retirez le souffleur de votre dos et placez-le sur un sol nivelé en position verticale.



3-4A

4 - CARBURANT ET LUBRIFICATION

4-1. CARBURANT

Utilisez un mélange d'essence sans plomb standard et d'huile moteur deux temps Genuine McCulloch 40:1. Utilisez les proportions de mélange données dans la Section 4-3.

G Ne jamais utiliser d'essence pure dans cet outil. Ceci causerait des dommages irréparables et entraînerait l'annulation de la garantie du fabricant. Ne jamais utiliser un mélange entreposé depuis plus de 90 jours.

G Si vous utilisez un lubrifiant deux temps autre qu'un lubrifiant Genuine McCulloch Custom, il est indispensable que ce soit une huile de qualité supérieure pour moteur à deux temps à refroidissement par air mélangée selon une proportion de 40:1. N'utilisez pas d'huile deux temps dont la proportion de mélange recommandée est de 100:1. En cas de dommages causés au moteur du fait d'une lubrification insuffisante, la garantie moteur du fabricant est annulée.

4-2. MELANGE DU CARBURANT

Mélangez le carburant avec une huile deux temps Genuine McCulloch placée dans un conteneur agréé. Utilisez le tableau des mélanges pour les proportions correctes carburant/huile. Secouez le conteneur pour assurer un bon mélange.

G Un manque de lubrifiant annule le garantie de moteur.

4-3. SYMBOLES DE CARBURANT ET LUBRIFICATION

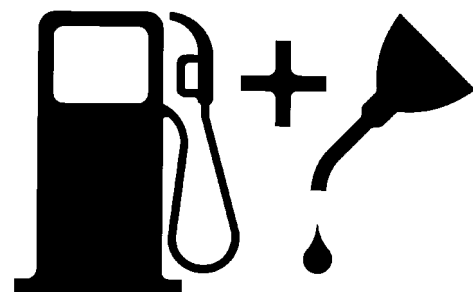

Mélange Essence
Huile 40:1

TABLEAU DES PROPORTIONS

ESSENCE	Lubrifiant Spécial McCulloch à 40:1	
1 U.S. Gal.	3,2 oz.	95ml (cc)
5 Liters	4,3 oz.	125ml (cc)
1 Imp. Gal.	4,3 oz.	125ml (cc)
Proportions de Mélange	40 volumes d'Essence pour un Volume d'Huile	
	1ml=1cc	

4-4. CARBURANTS RECOMMANDES

Certains carburants conventionnels sont mélangés avec des oxydisants tels l'acool ou l'éther afin de se conformer aux standards pour la pureté de l'air. Votre moteur McCulloch est conçu de manière à pouvoir utiliser toute essence pour automobile carburants avec oxydisants inclus, tout en vous procurant un fonctionnement satisfaisant.

5 - INSTRUCTIONS DE DÉMARRAGE/D'ARRÊT

5-1. DÉMARRAGE D'UN MOTEUR FROID

Remplissez le réservoir de carburant avec un mélange approprié d'essence et d'huile. Rapportez-vous à la section CARBURANT ET LUBRIFICATION. Placez l'unité.

1. Pompez « l'amorceur » (D) 10 X fois. (Fig. 5-1B)
2. Votre unité est conçue avec 3 positions des gaz: PLEIN GAZ «|+|», PARTIEL «|~|», et DEMARRAGE «|+|». Déplacer le régulateur des gaz vers la position PLEIN GAZ «|+|». (Fig. 5-1A)
3. Réglez le verrouillage de l'accélérateur (C) : Tout en tenant la gâchette (B) en position grande ouverte, appuyez vers le bas et tenez le verrouillage de l'accélérateur (C). Relâchez la gâchette de l'accélérateur (B), puis relâchez le verrouillage de l'accélérateur (C). La gâchette de l'accélérateur (B) restera alors en position complètement ouverte. Vérifiez que le contact d'allumage est en position MARCHÉ (I). (Fig. 5-1C)

REMARQUE: L'assistance électrique Easy Start réduit significativement l'effort nécessaire pour tirer. Tirez la corde du démarreur lentement d'environ 3 pieds 1/2, l'assistance électrique fera que le moteur présente peu de résistance.

4. L'appareil au sol, tenez le sommet de la poignée d'assistance et posez le pied sur le bas du cadre. Tirez six fois sur le câble du démarreur. (Fig. 5-1D)
5. Tirez sur le câble du démarreur 4 à 6 fois - si l'unité ne démarre pas, placez le levier de l'étrangleur en position «|~|» et tirez à nouveau 4 à 6 fois (Fig. 5-1E). Attendez 10 sec. une fois que l'unité démarre, puis placez le levier de l'étrangleur en position «|+|». (Fig. 5-1F)
6. Appuyez sur la gâchette pour mettre l'unité en route.

REMARQUE : si le moteur ne démarre pas après des tentatives répétées, référez-vous à la section Dépannage.

REMARQUE : tirez toujours sur le câble du démarreur sur une trajectoire rectiligne. Tirer le démarreur sur une trajectoire angulaire frotera le câble contre l'œillet. Ce frottement abîmera le câble et l'usera plus rapidement. Tenez toujours la poignée du démarreur lorsque le câble se rétracte. Ne laissez jamais le câble se retirer d'un coup depuis la position étirée. Cela risque de l'accrocher ou de l'abîmer et également d'endommager l'assemblage du démarreur.

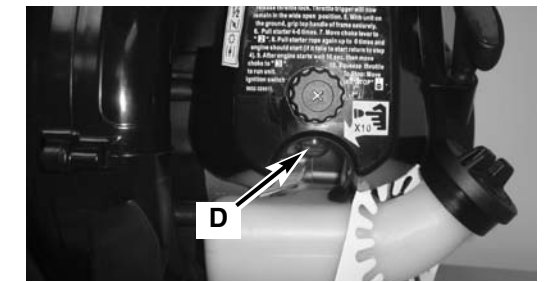

5-1B

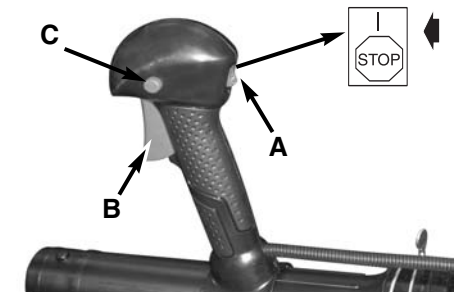

5-1C



5-1D



5-1E

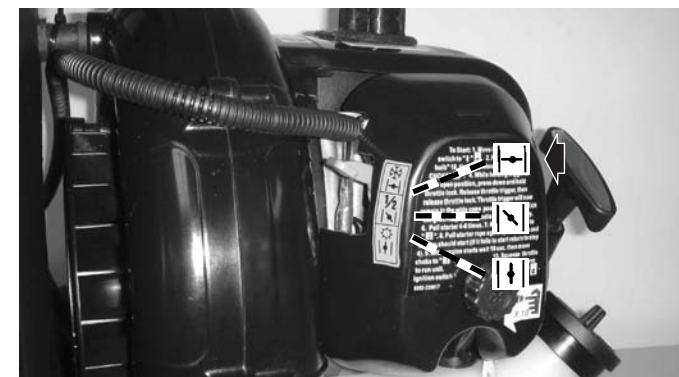

5-1A

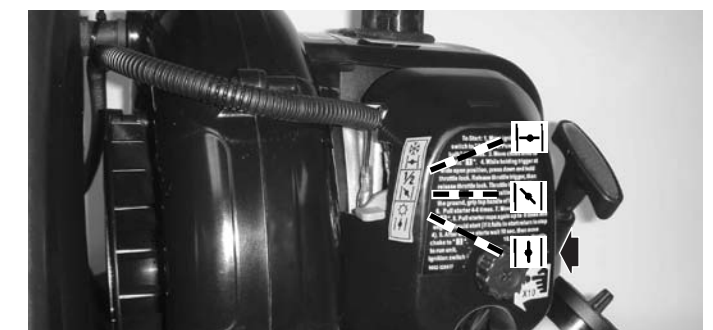

5-1F

5 - INSTRUCTIONS DE DÉMARRAGE/D'ARRÊT

INFORMATIONS DE RALENTI IMPORTANTES

Dans certains cas dus à des conditions de fonctionnement (altitude, température, etc.), votre souffleur peut nécessiter un léger ajustement de la vitesse de ralenti.

Après réchauffage, si l'appareil ne fonctionne pas au ralenti après avoir redémarré deux fois, suivez ces étapes pour ajuster la ralenti.

1. Repérez la vis d'ajustement du ralenti (E) sur le carburateur (Fig. 5-1G).
2. À l'aide d'un tournevis à pointe cruciforme ou pour écrous à fente - tournez la vis d'un quart de tour à un demi-tour dans le sens des aiguilles d'une montre (vers la droite). L'appareil devrait alors être au ralenti.

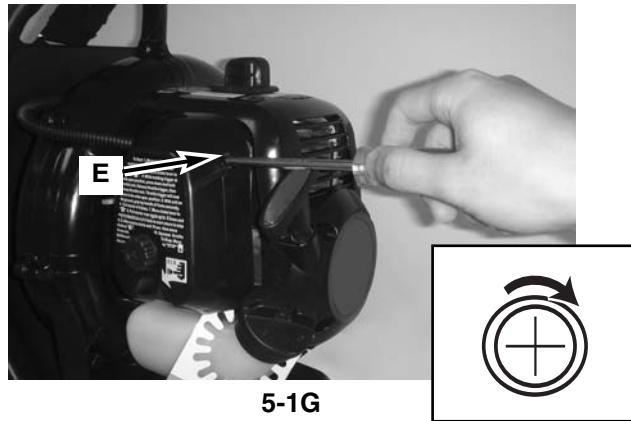

5-2. ARRÊT DU MOTEUR

Procédure d'arrêt d'urgence. Quand il est nécessaire d'arrêter immédiatement le moteur du souffleur, FAITES BAISSER le commutateur OFF « STOP » jusqu'à ce que le moteur s'arrête complètement (Figure 5-2).

Méthode d'arrêt normale. Pour un arrêt normal, relâchez le déclencheur et laissez le moteur retourner à une vitesse ralentie. Puis FAITES BAISSER le commutateur OFF « STOP » jusqu'à ce que le moteur s'arrête complètement. (Figure 5-2)

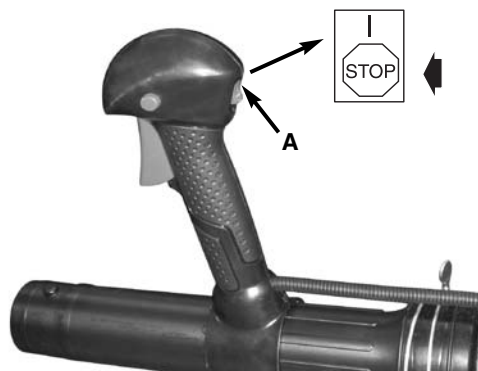

5-3. DÉMARRAGE D'UN MOTEUR CHAUD (Le moteur a été arrêté pendant plus de 15 à 20 minutes).

1. Placez l'accélérateur (reportez-vous à l'étape 1 pour démarrer un moteur froid), étrangleur « 3 », tirez sur le câble du démarreur.
2. Si le moteur ne démarre pas ou s'il démarre, puis s'arrête après avoir tiré cinq fois sur le câble, suivez la procédure « DÉMARRAGE D'UN MOTEUR FROID ».

6 - INSTRUCTIONS D'UTILISATION

6-1. FONCTIONNEMENT DU SOUFFLEUR AVERTISSEMENT

En raison de débris projetés, portez toujours des lunettes de protection ou un écran facial approuvé par l'Institut des Standards Nationaux Américains lors du fonctionnement du souffleur.

AVERTISSEMENT

Avant d'utiliser votre souffleur, réviser les précautions de sécurité dans votre manuel d'utilisateur et toutes les réglementations concernant le fonctionnement de l'appareil. Ces précautions et réglementations sont pour votre protection.

ATTENTION

NE PAS faire fonctionner le souffleur avec d'autres personnes ou des animaux dans le périmètre immédiat autour de l'appareil. Laissez un minimum de 50 pieds (15 mètres) entre l'opérateur et les autres personnes ou animaux.

1. Utilisez le souffleur pour des arbres, des broussailles, des plate-bandes et des zones difficiles à nettoyer.
2. Utilisez l'appareil autour des bâtiments et pour d'autres procédures de nettoyage normal.
3. Utilisez le souffleur autour des murs, des surplombs, des haies et des grillages.
4. Nous conseillons de porter un masque facial lors du fonctionnement du souffleur dans des zones poussiéreuses.
5. Tenez-vous éloigné des débris, à une distance qui vous permette facilement de contrôler la direction des débris projetés. Ne jamais orienter l'expulsion des débris en direction des personnes présentes.
6. Pour contrôler la vitesse du flux d'air, le souffleur peut être manipulé à une vitesse entre ralenti et pleine vitesse. L'expérience de l'appareil vous aidera à déterminer le montant de flux d'air nécessaire à chaque application.
7. Ne faites fonctionner l'équipement électrique qu'à des heures raisonnables - pas tôt le matin ou tard la nuit lorsque les gens risquent d'être dérangés. Conformez-vous aux horaires qui figurent dans les règlements locaux.
8. Pour réduire les niveaux sonores, limitez le nombre de pièces de l'équipement utilisées à la fois.
9. Faites fonctionner les souffleurs électriques à la vitesse d'accélération la plus basse possible pour effectuer le travail.
10. Vérifiez votre équipement avant utilisation, surtout le silencieux, les prises d'air et les filtres à air.

11. Utilisez des râtaux et des balais pour desserrer les débris avant de souffler. Dans des conditions poussiéreuses, humidifiez légèrement les surfaces quand il y a de l'eau à disposition.
12. Conservez l'eau en utilisant des souffleurs électriques au lieu de tuyaux pour beaucoup d'applications sur les pelouses et les jardins, y compris les zones telles que les gouttières, les grillages, les patios, les grills, les porches et les jardins.
13. Faites attention aux enfants, aux animaux domestiques, aux fenêtres ouvertes ou aux voitures fraîchement lavées et soufflez les débris dans une direction sûre.
14. Utilisez le tube intermédiaire plus l'étrangleur de votre choix afin que le flux d'air puisse agir près du sol.
15. Après avoir utilisé des souffleurs et d'autres équipements, NETTOYEZ ! Jetez les débris dans des réceptacles à ordures.

6 - INSTRUCTIONS D'UTILISATION

6-2. INSTRUCTIONS DE FONCTIONNEMENT

1. Suivez les instructions « DÉMARRAGE D'UN MOTEUR FROID ».
2. Une fois que l'appareil fonctionne, placez-le sur votre dos en glissant les bras à travers les bandoulières comme si vous enfiliez une veste (Fig. 6-2A).
3. En préparant le nettoyage des débris d'une zone, positionnez-vous toujours de façon à pouvoir contrôler la direction dans laquelle les débris seront soufflés.
4. La poignée de commande et la flexibilité de l'assemblage du tube du souffleur vous permettra de nettoyer la plupart des zones difficiles à atteindre. (Fig. 6-2B)
5. La poignée, le déclencheur d'accélérateur, le blocage de l'accélérateur et le commutateur on/off d'allumage sont tous montés sur une poignée amovible qui propose un large éventail de positions de fonctionnement et de confort (Fig. 6-2C).



5-5C



6-2A



6-2B

7 - ENTRETIEN

7-1. PROGRAMME DE MAINTENANCE

Effectuez ces procédures de maintenance nécessaires à la fréquence précisée dans le tableau. Ces procédures doivent également faire partie d'une mise au point saisonnière.

REMARQUE : La maintenance, le remplacement ou la réparation des appareils et des systèmes de contrôle d'émission ne peuvent être effectués que par un fournisseur de services McCulloch ou un autre fournisseur qualifié.

Un bon programme de maintenance préventive d'inspections et de soins réguliers augmentera la durée de vie et améliorera les performances de votre tronçonneuse. Cette liste de vérification de maintenance vous guidera dans ce programme.

Le nettoyage, l'ajustement et le remplacement de pièces peuvent être nécessaires sous certaines conditions, à des intervalles plus fréquents que ceux indiqués.

AVERTISSEMENT

pour éviter des blessures graves, n'effectuez jamais la maintenance ou les réparations pendant que l'appareil fonctionne. Effectuez toujours l'entretien et les réparations sur un appareil froid. Débranchez le câble de la bougie d'allumage pour assurer que l'appareil ne peut pas démarrer.

RESPONSABILITÉ DU CLIENT

LISTES DES VERIFICATIONS D'ENTRETIEN		CHAQUE USAGE	HEURES D'OPERATION	
PIECE	ACTION		10	20
VIS / ECROUS / BOULONS	INSPECTER / RESSERRER	✓		
FILTRE A AIR	NETTOYER OU REMPLACER		✓	
FILTRE ESSENCE / FILTRE A HUILE	REEMPLACER			✓
BOUGIE	NETTOYER / REGLER / REMPLACER			✓
ECRAN PARE-ETINCELLES	INSPECTER	✓		
	REEMPLACER		✓	
DURITS D'ESSENCE	INSPECTER	✓		
	*REEMPLACER SUIVANT LES BESOINS		✓	
TUBS D'ASPIRATION	INSPECTER / NETTOYER	✓		

*Recommandé pour maintenance par un technicien d'un Centre de maintenance agréé.

7 - ENTRETIEN

7-2. FILTRE À AIR

ATTENTION

NE JAMAIS utiliser le coupe-herbe sans filtre à air. Le filtre à air doit rester propre. Si endommagé, remplacer.

POUR NETTOYER LE FILTRE À AIR :

1. Retirer les bouton (A) retenant le couvercle du filtre à air, retirer le couvercle (B) et retirer le filtre (C) du boîtier (Fig. 7-2A & Fig. 7-2B).
2. Nettoyez le filtre dans de l'eau savonneuse. NE PAS UTILISER D'ESSENCE !
3. Laissez le filtre et le couvercle sécher à l'air libre.
4. Réinstallez le filtre.

REMARQUE : Remplacez le filtre s'il est usé, endommagé, déchiré ou s'il est impossible à nettoyer.

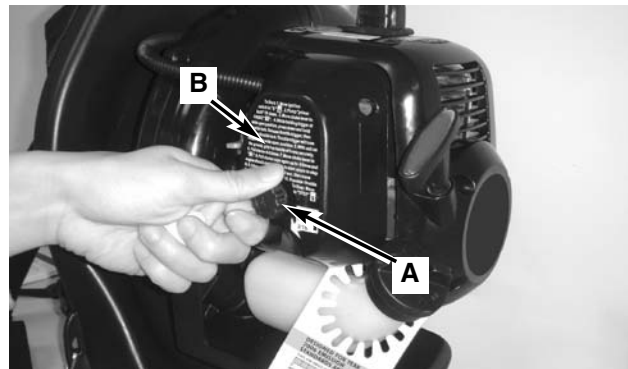

7-2A

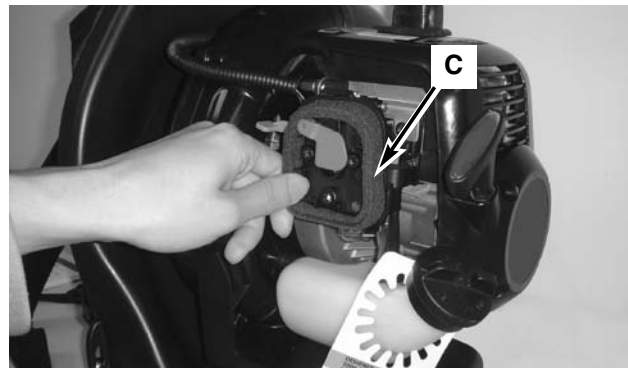

7-2B

7-3. CAPUCHON DU RÉSERVOIR / FILTRE À CARBURANT

ATTENTION

Vider l'essence contenue dans le réservoir et la placer dans un récipient homologué avant de commencer cette opération. Ouvrir le bouchon de essence lentement pour soulager la pression éventuellement accumulée dans le réservoir.

FILTRE À CARBURANT :

1. Retirez complètement le capuchon (A) du réservoir à essence (B) pour pouvoir retirer le filtre à carburant (D) du réservoir. Utilisez un morceau de câble (C) avec un crochet formé au bout tirer le filtre hors du réservoir. (Fig. 7-3A & 7-3B)
2. Retirez le filtre (D) par un mouvement de rotation. (Fig. 7-3C)
3. Remplacez le filtre à carburant (D). (Fig. 7-3D)

REMARQUE : Ne faites jamais fonctionner le souffleur sans le filtre à carburant. Cela risque d'entraîner des dommages internes dans le moteur !

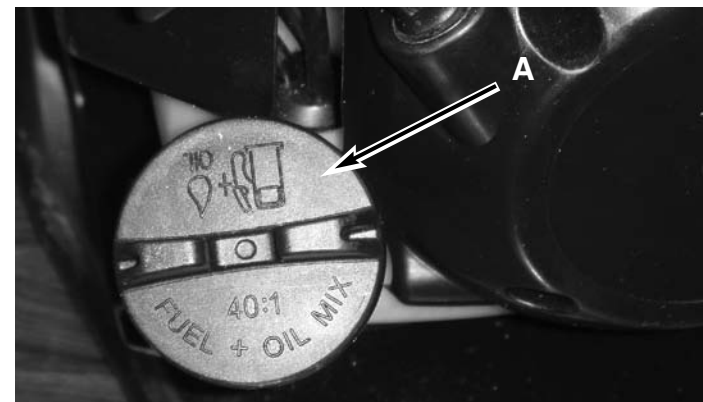

7-2A

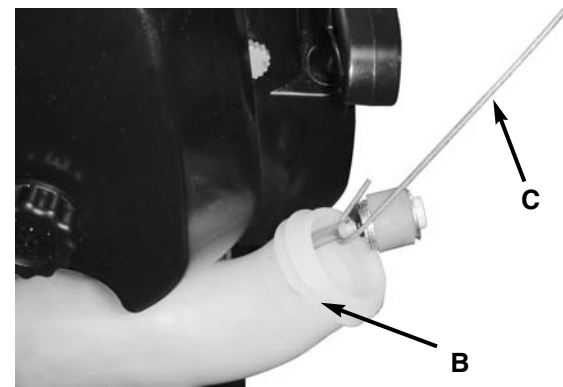

7-2B

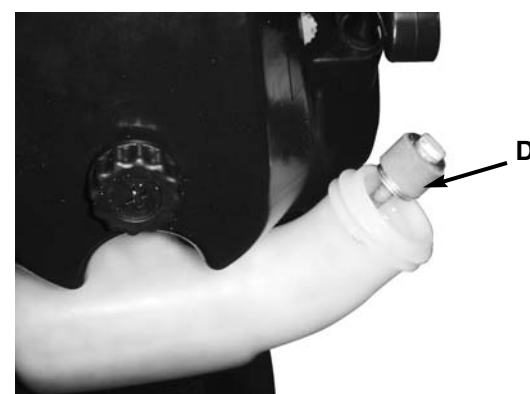

7-2C

7 - ENTRETIEN

7-4. AJUSTEMENT DU RALENTI

Le carburateur a été pré-réglé en usine pour for une performance optimale. Si d'autres réglages sont nécessaires, emmenez votre souffleur chez un fournisseur Cub Cadet ou un autre fournisseur qualifié.

7-5. BOUGIE D'ALLUMAGE

1. Pour retirer la bougie d'allumage (B) (Fig. 7-5B) pour un nettoyage ou un remplacement : assurez-vous que le moteur est éteint et que la bougie d'allumage est froide, puis saisissez fermement la coiffe de bougie et retirez la bougie d'allumage. Retirez la bougie d'allumage avec le bon outil pour bougie d'allumage. Inspectez, nettoyez ou remplacez selon les besoins.
2. Écart de la bougie d'allumage = 0,025 pouces (0,635 mm) (Fig. 7-5A).
3. Couple à 120 pouces livres (de 12 à 15 Nm). Branchez la coiffe de bougie.
4. Si nécessaire, remplacez la bougie d'allumage avec une Champion RZ7C ou équivalent.

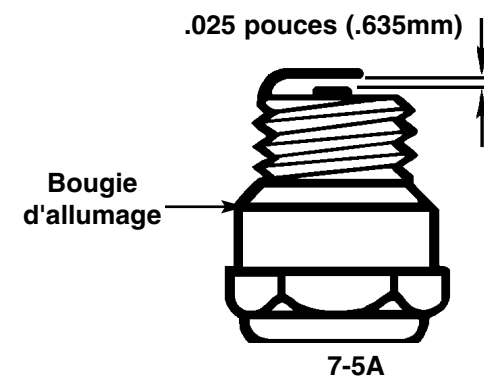

7-5A



7-5B

7-6. ECRAN PARE-ETINCELLES

1. Pour changer l'écran stoppeur d'étincelles (A) (Fig. 7-5B), utilisez des pinces à bout d'aiguille; incisez un bord de l'écran stoppeur d'étincelles. Sortez en suite l'écran stoppeur d'étincelles.
2. Utilisez les pinces à bout d'aiguille pour passer un nouvel écran stoppeur d'étincelles. Ouvrez ensuite un petit peu les pinces pour presser sur la surface interne de l'écran stoppeur et pour le serrer fermement.

7-7. STORAGE

Le fait de ne pas suivre ces étapes risque d'entraîner la formation de vernis dans le carburateur, ce qui peut poser des difficultés au démarrage ou entraîner des dommages permanents suite à l'entreposage.

1. Effectuez toute la maintenance générale recommandée dans la section Maintenance de votre manuel d'utilisateur.
2. Nettoyez l'extérieur du moteur et des tubes du souffleur.
3. Videz le carburant du réservoir d'essence en faisant tourner l'appareil jusqu'à ce qu'il soit à sec ou en retirant le capuchon du réservoir et en retournant le logement du moteur/réservoir d'essence et en vidant le mélange huile/carburant dans un récipient contenant le même mélange d'huile pour moteur à deux temps.
4. Après la vidange du carburant, démarrez le moteur.
5. Faites tourner le moteur au ralenti jusqu'à ce qu'il s'arrête. Cela purgera le carburant du carburateur.
6. Laissez refroidir le moteur (environ 5 minutes).
7. À l'aide d'une clé à bougie, retirez la bougie d'allumage.
8. Versez une cuillère à café d'huile propre pour moteur à deux temps dans la chambre de combustion. Tirez lentement le câble du démarreur plusieurs fois pour couvrir les composants internes. Remplacez la bougie d'allumage.
9. Entrez l'appareil dans un endroit frais et sec, à distance de toute source incandescente, comme un brûleur, un chauffe-eau, etc.

7-8. REMISE EN SERVICE D'UN APPAREIL APRÈS ENTREPOSAGE

1. Retirez la bougie d'allumage.
2. Tirez d'un coup sur le câble du démarreur pour nettoyer l'excès d'huile de la chambre de combustion.
3. Nettoyez et réglez l'écart de la bougie d'allumage ou installez une nouvelle bougie d'allumage avec un écart correct.
4. Préparez l'appareil au fonctionnement.
5. Remplissez le réservoir d'essence avec un mélange approprié de carburant / huile. Reportez-vous à la section Carburant et Lubrification.

8 - DEPANNAGE DU MOTEUR

PROBLEME	CAUSE PROBABLE	SOLUTION
L'outil ne démarre pas ou démarre et cale.	Procédure de démarrage incorrecte.	Voir les instructions du manuel d'utilisation.
	Mauvais réglage du carburateur.	Faire régler le carburateur par un service agréé.
	Bougie noyée	Nettoyer la bougie, régler l'écartement des électrodes ou remplacer la bougie.
Le moteur démarre mais manque de puissance.	Filtre à carburant colmaté.	Remplacer le filtre à carburant.
	Position du starter incorrecte.	Placer le starter su la position RUN (MARCHE).
	Pare-étincelles encrassé.	Remplacer l'écran pare-étincelles.
	Filtre à air encrassé.	Retirer le filtre, le nettoyer et el replacer.
Le moteur a des ratés.	Mauvais réglage du carburateur.	Faire régler le carburateur par un service agréé.
Manque de puissance sous la charge.		
Ne tourne pas régulièrement.	Mauvais réglage du carburateur.	Nettoyer la bougie, régler l'écartement des électrodes ou remplacer la bougie.
	Mauvais écartement des électrodes de la bougie.	Nettoyer la bougie, régler l'écartement des électrodes ou remplacer la bougie.
Fumée excessive.	Mauvais réglage du carburateur.	Faire régler le carburateur par un service agréé.
	Mélange huile / essence incorrect.	Utiliser un mélange adéquat (40:1).

9 - GARANTIE LIMITÉE DE UN ANNÉE

1. DURÉE

La durée de la garantie des produits McCulloch s'établit comme suit: un (1) ANNÉE à compter de la date initiale de l'achat à condition que l'appareil soit utilisé à des fins personnelles, domestiques, pour des travaux de ferme ou de ranch, et qu'il ne soit pas utilisé à des fins de location; QUATRE-VINGT-DIX (90) JOURS à compter de la date d'achat initial lorsque les produits sont utilisés à des fins commerciales, professionnelles, institutionnelles ou de location. Cette garantie vous donne des droits légaux spécifiques. Vous pouvez également bénéficier d'autres droits qui varient selon les états ou provinces. PAR LA PRÉSENTE, MCCULLOCH DÉCLINE TOUTE RESPONSABILITÉ EN CE QUI CONCERNE TOUTE GARANTIE IMPLICITE APRÈS LES DATES D'EXPIRATION APPLICABLES DE CETTE GARANTIE LIMITÉE EXPRESSE. (Certains états ou certaines provinces ne permettant pas de limitation de la durée des garanties implicites. Les limitations ci-dessus peuvent donc ne pas s'appliquer à votre cas.)

2. PAR QUI LA GARANTIE EST-ELLE OFFERTE

McCulloch U.S.A 1-800-521-8559
10715 Springdale Avenue, Unit 2, Santa Fe Springs, CA 90670 USA

3. QUI EST COUVERT PAR CETTE GARANTIE

- L'acheteur d'un produit McCulloch (à condition que le produit ne soit pas destiné à la revente).
- Toute personne à qui le produit est légalement cédé pour la durée de la garantie implicite ou écrite applicable au produit.
- Toute autre personne autorisée, aux termes de la garantie ou des lois applicables, à demander au Garant de respecter ses obligations. (Les parties sus-mentionnées sont ci-après désignées sous le nom de «Utilisateur.»)

4. CE QUI EST COUVERT PAR CETTE GARANTIE

Toute défaillance survenant pendant la période de garantie applicable et qui découle de défauts de matériaux ou de fabrication.

5. CE QUI N'EST PAS COUVERT PAR CETTE GARANTIE

- Tout dommage indirect ou consécutif découlant possiblement de la défaillance ou du mauvais fonctionnement d'un produit McCulloch. (Comme certains états ou certaines provinces n'autorisent pas l'exclusion ou la limitation des dommages indirects ou consécutifs. Ces limitations peuvent ne pas s'appliquer à votre cas.)
- Toute défaillance découlant d'un accident, d'un usage abusif, d'une négligence ou du défaut d'utiliser le produit conformément aux directives fournies dans la ou les Notices d'utilisation qui accompagnent le produit, ou découlant d'une réparation inadéquate par un Centre de réparation non agréé.
- Les réglages normaux décrits dans la ou les Notices d'utilisation fournies avec le produit.
- Tout composant ou accessoire qui n'est pas vendu ou fabriqué par le Garant.
- Les préparations ou assemblages préalables à la livraison.
- Cette garantie ne s'applique pas aux accessoires ni à l'entretien ou aux réglages normaux du produit décrits dans la ou les Notices d'utilisation.

6. RESPONSABILITÉS DU GARANT AUX TERMES DE CETTE GARANTIE

- Réparer ou remplacer gratuitement pour l'utilisateur les composants qui s'avèrent défectueux pendant la période de garantie applicable.
- S'assurer que le Centre de réparation agréé est remboursé pour les frais de matériaux et de main-d'oeuvre engagés pour effectuer les réparations au titre de la garantie conformément aux politiques et procédures de garantie établies.

7. RESPONSABILITÉS DE L'UTILISATEUR AUX TERMES DE CETTE GARANTIE

- L'utilisateur doit livrer ou expédier le produit McCulloch couvert par la garantie au concessionnaire chez qui le produit a été acheté ou au Centre de réparation agréé le plus proche. Une preuve d'achat est requise.
- Les frais d'expédition, le cas échéant, sont à la charge de l'utilisateur.
- Veiller à l'entretien, à l'utilisation et au remisage du produit avec une diligence raisonnable, tel qu'il est expliqué dans la ou les Notices d'utilisation.

8. MOMENT POUR LE GARANT DE S'ACQUITTER DE SES OBLIGATIONS AUX TERMES DE CETTE GARANTIE

- Les dates de réparation des produits sous garantie seront fixées pour le Centre de réparation en fonction de la charge normale de travail et suivant la disponibilité des pièces.
- Si le délai pour la réparation excède dix (10) jours à compter de la date de livraison au réparateur agréé, la garantie sera prolongée du nombre de jours supplémentaires pendant lesquels le produit est inutilisable.
- Si l'utilisateur n'obtient pas entière satisfaction auprès de son Centre de réparation local, il doit se mettre en rapport McCulloch, ou composer le numéro sans frais.

AIR STREAM

BY McCULLOCH

MANUAL DEL USUARIO

Soplador a Gasolina de Mochila

Modelo : ASB3206, ASB3206-CA

SEGURIDAD
OPERACION
MANTENIMIENTO



ADVERTENCIA • FAVOR DE LEER

Para su propia seguridad, favor de leer este manual antes de intentar operar su unidad nueva. Si no se siguen estas instrucciones se pueden provocar serias heridas personales. Favor de dedicar un poco de tiempo para familiarizarse cada vez que se utilice la unidad.

INTRODUCCION

FAVOR DE LEER

Estimado Cliente,

Gracias por comprar un producto McCulloch. Con una operación y mantenimiento adecuados le proporcionará años de servicio.

Con el objeto de hacer un mejor uso de su inversión, **ASEGURESE** de familiarizarse con el contenido de TODO el Manual del Usuario antes de intentar operar o dar mantenimiento a su unidad.

Asegurarse de seguir cuidadosamente las ilustraciones graduales de este manual para poner en marcha, operar y dar mantenimiento a su nuevo producto.

En el manual se encontrarán las siguientes señales: **NOTA**, **ADVERTENCIA** / **PRECAUCION** y **G GARANTIA**.

Una **NOTA** se utiliza para comunicar una información adicional, para enfatizar una explicación particular, o para extender la descripción de un paso.

Una **ADVERTENCIA** o **PRECAUCION** identifica un procedimiento que, si no se lleva a cabo o se hace en forma inadecuada, puede provocar serias heridas personales o daños a la unidad y/o ambas cosas.

La **G (SIMBOLO DE GARANTIA)** notifica que a menos que se sigan las instrucciones o procedimientos, cualquier daño causado anulará la garantía y las reparaciones correrán a cuenta del propietario.

Todo el servicio que no sea el mantenimiento del usuario se llevará a cabo en un Centro de Servicio Autorizado McCulloch. Los daños o las condiciones que hagan inoperable este producto debido a las prácticas inadecuadas de mantenimiento anularán la garantía del fabricante.

PARA GARANTÍAS O REPARACIONES, PONGASE EN CONTACTO CON EL CENTRO DE SERVICIO AUTORIZADO M.S CERCANO. LOCALICE EL CENTRO DE SERVICIO M.S CERCANO MEDIANTE EL NÚMERO GRATUITO INCLUIDO EN ESTE MANUAL.

1 - RENSEIGNMENTS GENERAUX

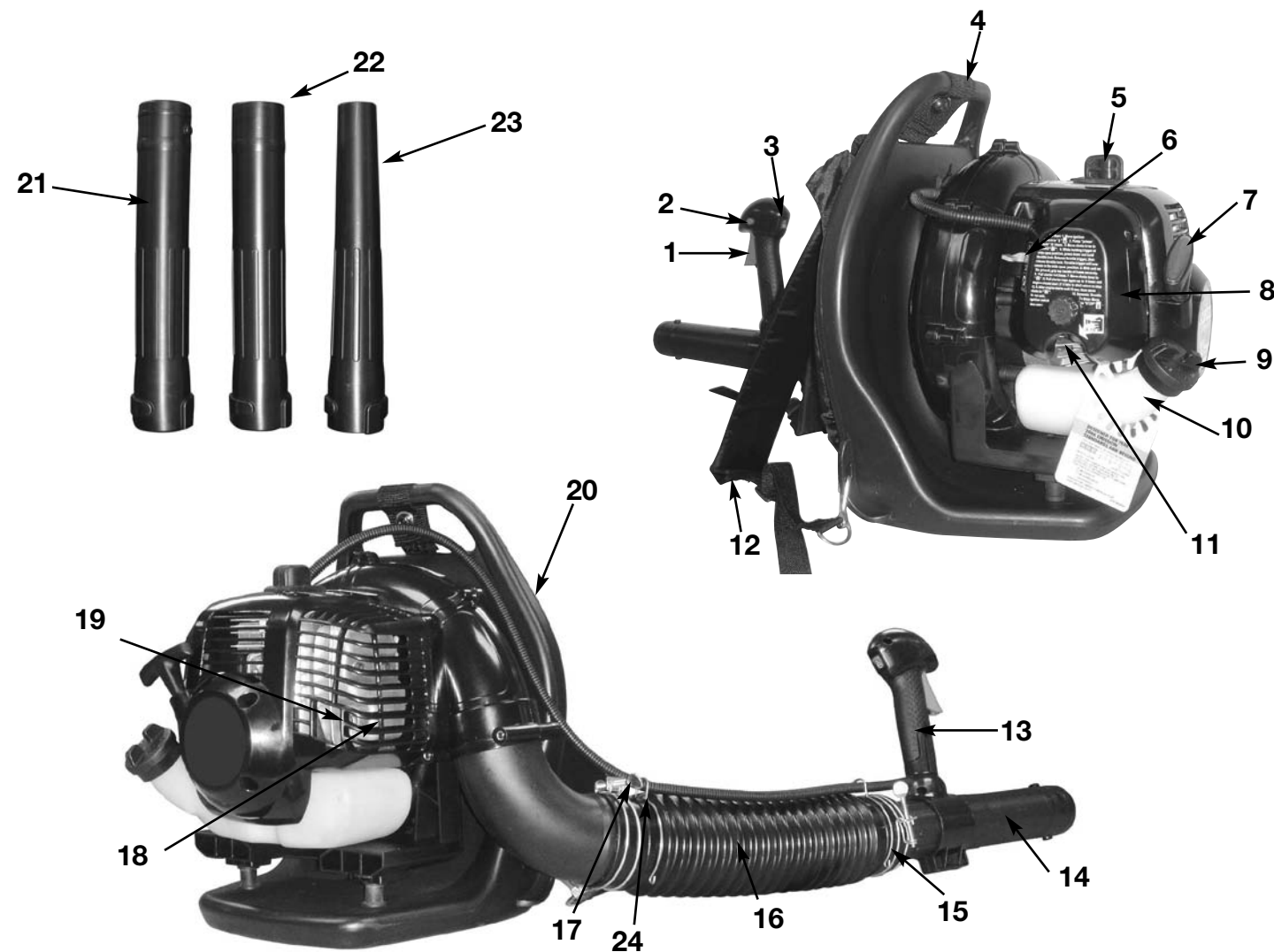

1-1. COMPONENTES DEL SOPLADOR

- | | |
|----------------------------------|---|
| 1. GATILLO DE ACELERADOR | 14. TUBO OPERATIVO |
| 2. BLOQUEO DE ACELERADOR | 15. ABRAZADERA DE MANGUERA |
| 3. CONMUTADOR DE ARRANQUE/PARADA | 16. TUBO FLEXIBLE |
| 4. ASA DE AYUDA SUPERIOR | 17. ENLACE DE ACELERADOR |
| 5. CABLE DE BUJÍA / BUJÍA | 18. CUBIERTA DE SILENCIADOR |
| 6. PALANCA DE ESTRANGULADOR | 19. PANTALLA DE ASPIRADOR DE CHISPAS |
| 7. ASA DE STARTER | 20. PANEL POSTERIOR VENTILADO |
| 8. CUBIERTA DEL FILTRO DE AIRE | 21. TUBO INTERMEDIO |
| 9. TAPA DE COMBUSTIBLE | 22. NOZZLE DE 2-3/16" (56mm) |
| 10. TANQUE DE COMBUSTIBLE | 23. NOZZLE CONCENTRADOR DE 1-9/16" (40mm) |
| 11. LÁMPARA DE ARRANQUE | 24. CLIPS DE ENLACE DE ACELERADOR |
| 12. HARNESS | |
| 13. MANIJA DE CONTROL | |

1 - RENSEIGNMENTS GENERAUX

1-2. ESPECIFICACIONES

MOTOR

Tipo de Motor	Refrigerado por aire, 2 Tiempos
Desplazamiento	(30 cc) (1.83 cu in.)
Velocidad al ralentí RPM	3,400 - 4,400 rpm
Velocidad en funcionamiento RPM	9,000 rpm
Tipo de arranque	Electrónico
Conmutador de arranque	Conmutador Rocker
Espacio de bujía	0.025 in. (0.635 mm)
Lubricado	Mezcla Combustible/Aceite
Relación Combustible/Aceite	40:1
Carburador	Con arranque
Silenciador	Deflector con guarda
Capacidad de tanque de combustible	18.5oz (550ml)

SOPLADOR

Control de aceleración	Gatillo para dedo
Velocidad de soplado	hasta 180 mph
Salida de aire de Soplado	hasta 485 cfm
Peso Aproximado de la Unidad (Sin combustible)	14.3 lbs

2 - PRECAUCIONES DE SEGURIDAD

2-1. QUE HACER

LEER EL MANUAL DEL USUARIO Y TODOS LOS SUPLEMENTOS (SI SE ADJUNTAN) POR COMPLETO ANTES DE OPERAR SU UNIDAD.

1. USAR ROPA AJUSTADA O UNIFORME DE TRABAJO RESISTENTE que ofrezca protección, como pantalones largos, zapatos de trabajo seguros, guantes de trabajo pesado, casco de seguridad, careta protectora de seguridad, o lentes de seguridad para protección de los ojos y tapones para los oídos de un grado correcto u otras barreras contra el ruido para protección de los oídos.
2. REABASTECER EL COMBUSTIBLE EN UN LUGAR SEGURO. Abrir la tapa del combustible poco a poco para liberar cualquier presión que se pudiera haber formado en el tanque del combustible. Siempre limpie la unidad de los derrames de combustible o aceite antes de encenderla. Para evitar el riesgo de fuego alejarse por lo menos 3 metros (10 pies) del área de abastecimiento del combustible antes de poner en marcha la unidad.
3. CUMPLIR CON TODAS LAS REGULACIONES DE PREVENCIÓN CONTRA EL FUEGO. EL CUMPLIMIENTO DE TODAS LAS LEYES LOCALES, ESTATALES O FEDERALES EN LOS ESTADOS UNIDOS ES RESPONSABILIDAD DEL USUARIO. La unidad incluye una pantalla del parachispas suministrada en el kit del usuario. Los kits de la pantalla del parachispas de repuesto están disponibles en su Centro de Servicio Autorizado McCulloch más cercano enlistado bajo "SIERRAS" en las páginas amarillas del directorio telefónico.
4. APAGAR LA UNIDAD antes de colocarla sobre el piso, y antes de instalar o quitar los aditamentos.
5. MANTENER APRETADOS TODOS LOS TORNILLOS Y SUJETADORES, al igual que la unidad en buenas condiciones de trabajo. No operar nunca el equipo si está mal ajustado o no está ensamblado por completo y con seguridad.
6. MANTENER SECOS LOS MANUBRIOS, limpios y libres de la mezcla del combustible.
7. ALMACENAR EL EQUIPO LO MAS LEJOS POSIBLE DE FUENTES DE IGNICIÓN, como calentadores de agua accionados con gas, secadoras de ropa, hornos de petróleo, calentadores portátiles, etc.
8. SIEMPRE CONSERVE el motor libres de acumulación de desperdicios.
9. LA OPERACION DEL EQUIPO debe restringirse siempre a personas adultas y capacitadas en forma adecuada.

10. TODAS LAS PERSONAS CON PROBLEMAS RESPIRATORIOS y personas operando el soplador en ambientes muy polvorientos, se les recomienda usar una máscara de partícula anti-polvo en todo momento. Las máscaras anti-polvo de papel están disponibles en la mayoría de tiendas de pintura y ferreterías.

2-2. QUE NO HACER

1. **G** NO UTILIZAR NINGUN OTRO COMBUSTIBLE que no sea el recomendado en el manual. Se deben seguir siempre las instrucciones de la Sección de Combustible y Lubricación de este manual. No utilizar nunca gasolina a menos que esté mezclada en forma adecuada con lubricante para motor de 2 ciclos. De lo contrario se provocarán daños permanentes al motor, anulando la garantía del fabricante.
2. NO FUMAR al estar reabasteciendo de combustible o mientras está operando el equipo.
3. NO OPERAR LA UNIDAD SIN EL MOFLE y si el protector del mofle no está bien instalado.
4. NO TOCAR ni dejar que las manos o el cuerpo entren en contacto con el mofle caliente o con los alambres de la bujía de encendido.
5. DEBIDO AL PELIGRO de humos del escape, nunca opere el soplador en áreas de ventilación limitada.
6. NUNCA APUNTE EL SOPLADOR en dirección de gente, animales, edificios, automóviles, ventanas, etc.
7. NO opere la unidad sin la cubierta de entrada instalada, para evitar contacto con el impulsor.
8. NO deje el motor caliente donde se encuentre material inflamable presente.
9. NO OPERAR LA UNIDAD POR PERIODOS PROLONGADOS. Dejarla descansar periódicamente.
10. NO OPERAR LA UNIDAD BAJO EL EFECTO DEL ALCOHOL O DROGAS.
11. **G** NO ANADIR, QUITAR O ALTERAR NINGUN COMPONENTE DE ESTE PRODUCTO. De lo contrario se pueden provocar heridas personales y/o daños a la unidad anulando la garantía del fabricante.
12. NO OPERE la unidad cerca o alrededor de líquidos o gases inflamables, aunque se encuentre en ambientes cerrados o al aire libre. Una explosión y/o incendio puede resultar.
13. NO USE ropa floja, bufandas, cadenas el cabello largo suelto y cosas por el estilo. De lo contrario podría provocar daños relacionados con objetos que pueden ser atrapados por las partes giratorias.
14. NO reabastezca de combustible a un motor encendido o que aún esté caliente.

2 - PRECAUCIONES DE SEGURIDAD

2-3. SIMBOLOS INTERNACIONALES

El uso de estos artículos de seguridad personal es altamente recomendado para reducir el riesgo de lesiones accidentales.

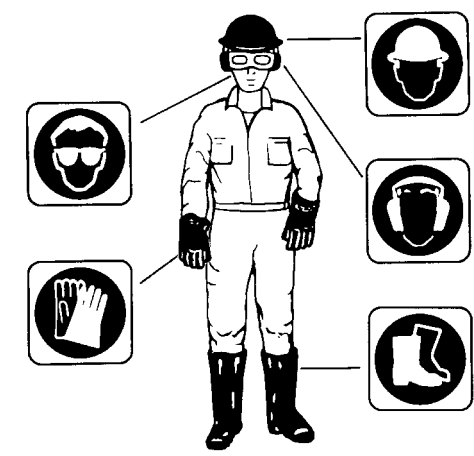

Lea el manual del usuario.



Distancia mínima operativa



Bombée el bulbo superelegante 10 veces



3 - INSTRUCCIONES DE ENSEMBLADO

3-1. CONEXIÓN DEL TUBO FLEXIBLE

Coloque la abrazadera de manguera (C) en el tubo flexible antes de conectar el tubo flexible y el tubo de salida de ventilación.

Conecte el tubo flexible (B) en el tubo de salida de ventilación (A) (Fig. 1) con la abrazadera (C) (Fig. 3-1A) y apriételo con seguridad (Fig. 3-1B)



3-1A

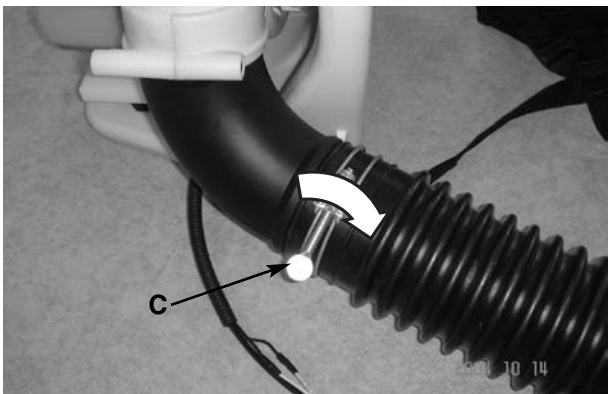

3-1B

3-2. CONEXIÓN DE TUBO OPERATIVO

NOTA: Mantenga en cable de aceleración lo más recto posible al conectar los tubos de soplador.

1. Coloque la unidad en una superficie plana durante el ensamblaje. Asegure que el tornillo de la abrazadera mira en dirección contraria al operador.
2. Coloque la abrazadera de la manguera (C) en el tubo flexible y el tubo operativo.
3. Gire la marca de anillo rotatoria (D) para alinearla con la manija de aceleración (F). Inserte el tubo operativo (E) en el tubo flexible (B) (Fig. 3-2A) y asegure después la abrazadera de manguera (G) (Fig. 3-2B).
4. Conecte los clips de enlace de acelerador (# 24 - Conozca su soplador) - a ambos extremos del tubo flexible para asegurar el cable de acelerador. (Consulte la Fig. 3-2C y Fig. 3-2D)

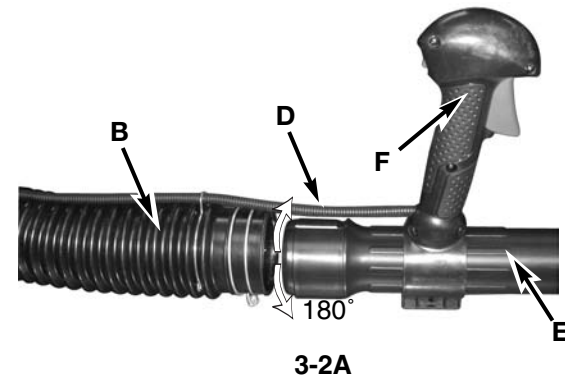

3-2A

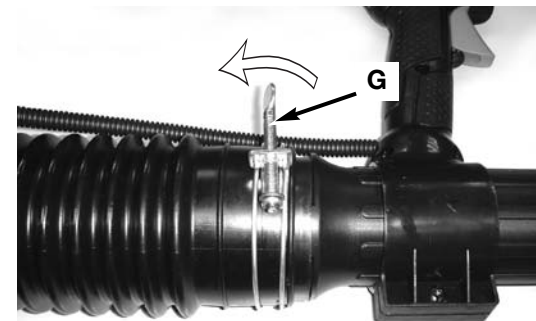

3-2B

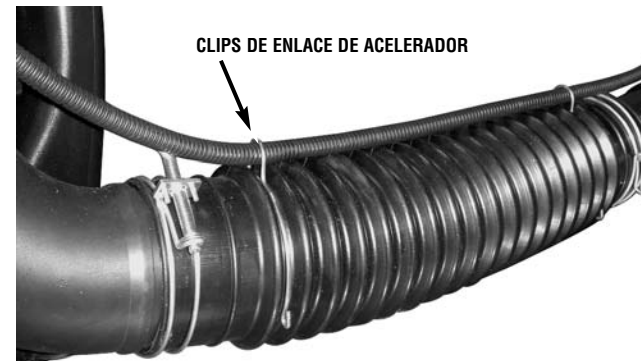

3-2C

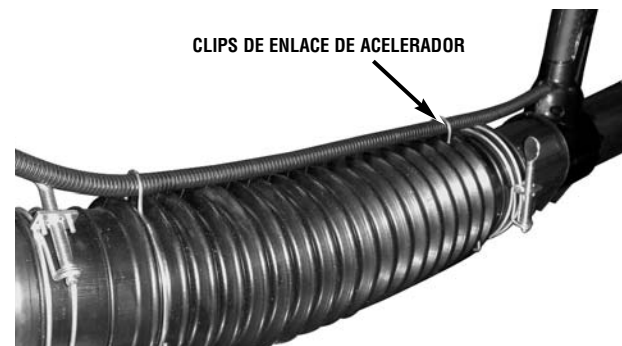

3-2D

3 - INSTRUCCIONES DE ENSEMBLADO

3-3. CONECTE EL TUBO INTERMEDIO Y EL INYECTOR CONCENTRADOR

Conecte el tubo intermedio (H) y el inyector de aire (I). Presione para conectar los tubos y gírelos en el sentido de las agujas del reloj para bloquearlos en su lugar. (Fig. 3-3A)

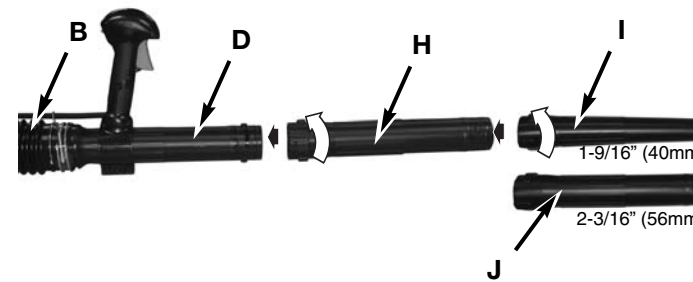

3-3A

3-4. AJUSTE DEL ARNÉS DE MOCHILA Y MANIJA DE CONTROL

1. Colóquese el soplador en la espalda deslizando los brazos a través de las correas como si estuviera poniendo una chaqueta (Fig. 3-4A).
2. Una vez que se hayan hecho todos los ajustes a las correas para acomodarse la mochila, quítese el soplador de la espalda y colóquelo en el suelo y levántalo.
3. Ajuste el arnés de mochila y el mando de control.



3-4A

4 - COMBUSTIBLE Y LUBRICACION

4-1. COMBUSTIBLE

Utilice gasolina sin plomo de gradación normal mezclada con aceite de motor de dos ciclos 40:1 para piezas de fábrica auténticas para obtener un mejor resultado. Utilice las proporciones de mezcla especificadas en la sección 4-3.

G Nunca utilizar gasolina pura en la unidad. Esto provocará daños permanentes al motor y anulará la garantía del fabricante para ese producto. No utilizar nunca una mezcla de combustible que haya estado almacenada más de 90 días.

G Si va a utilizar un lubricante de dos ciclos que no sea el lubricante común de piezas de fábrica auténticas, debe utilizar uno que sea de primer grado para motores de enfriado por aire de dos ciclos mezclado a una proporción de 40:1. No utilice aceites de dos ciclos con una proporción de mezclado de 100:1. Si una lubricación insuficiente causara daños en el motor, se anula la garantía del fabricante sobre el motor por este hecho.

4-2. MEZCLA DEL COMBUSTIBLE

Mezcle combustible con aceite de marca de dos ciclos para piezas de fábrica auténticas en un contenedor aprobado. Utilice la tabla de mezclado para obtener la proporción correcta de combustible y aceite. Agite el contenedor para asegurarse de que la mezcla se realiza completamente.

G La falta de lubricación anulará la garantía del motor.

4-3. SIMBOLOS DE COMBUSTIBLE Y LUBRICACION

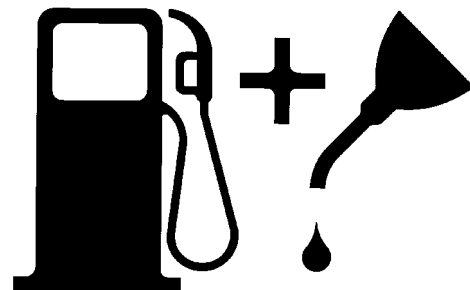

Mezcla de Gasolina y Aceite 40:1

TABLA DE MEZCLA DEL COMBUSTIBLE

GASOLINA	Lubricante Relación 40:1 de McCulloch	
1 U.S. Gal.	3.2 oz.	95ml (cc)
5 Liters	4.3 oz.	125ml (cc)
1 Imp. Gal.	4.3 oz.	125ml (cc)
Procedimiento de Mezcla	40 Partes de Gasolina por 1 Parte de Lubricante	
	1 ml=1 cc	

4-4. COMBUSTIBLE RECOMENDADO

Algunas gasolinas convencionales están siendo mezcladas con oxigenados tales como alcohol o un compuesto de éter para cumplir con las reglas de limpieza del aire. Su motor McCulloch está diseñado para operar satisfactoriamente con cualquier gasolina usada para automóviles incluyendo gasolinas oxigenadas.

5 - INSTRUCCIONES DE ARRANQUE / PARADA

5-1. ARRANCAR UN MOTOR FRÍO

Llene el tanque de combustible con la mezcla adecuada de aceite y gasolina. Consulte la sección COMBUSTIBLE Y LUBRICADO. Coloque la unidad levantada en el suelo de forma que descansa sobre el panel posterior.

- Bombear la perilla de arranque 10 veces presionando la perilla (D). (Fig. 5-1B)
- Su unidad ha sido diseñada con un estrangulador de 3 posiciones: ESTRANGULAMIENTO TOTAL "I-I", ESTRANGULAMIENTO PARCIAL "I-I", y EJECUCIÓN "I-I". Mueva la palanca del estrangulador a la posición ESTRANGULAMIENTO TOTAL "I-I". (Fig. 5-1A)
- La cerradura fija de la válvula de admisión (C) : al tener el disparador (B) en abre lejos la posición, la prensa abajo y la cerradura de válvula de admisión de asidero (C). Libere válvula de admisión el disparador (B), entonces libera válvula de admisión la cerradura (C). Estrangule el disparador (B) ahora se quedará en el abre lejos la posición. Cerciórese interruptor de encendido está en el EN (I) la posición. (Fig. 5-1C)

NOTA: El sistema de arranque Easy Start permite arrancar el motor reduciendo notablemente el esfuerzo. Tire de la cuerda de arranque lentamente unos 3 pies. El sistema de arranque hará girar el motor con muy poca resistencia.

- Con la unidad en el suelo, sostenga el asa de ayuda superior y pise el panel inferior con el pié. (Fig. 5-1D)
- Tire el principio el lazo 4-6 veces si la unidad no empieza mueve se estrangula palanca para posicionar "I-I" y tirar 4-6 más tiempos (Fig. 5-1E). Esperar 10 sec. después que el comienzo de la unidad entonces mueve se estrangula palanca para posicionar "I-I". (Fig. 5-1F)
- Pulse el gatillo para acelerar.

NOTA: Si el motor no se inicia después de varios intentos, consulte la sección de Solución de Problemas.

NOTA: Tire siempre hacia fuera de la cuerda de arranque. Si tira del arranque en un ángulo provocará el roce de la cuerda contra el orificio. Esta fricción causará que la cuerda se caliente y se desgaste con más rapidez. Sostenga siempre el asa cuando la cuerda se recoja. No deje que la cuerda se recoja sola. Podría hacer que la cuerda se caliente o que se dañe el ensamblaje de arranque.

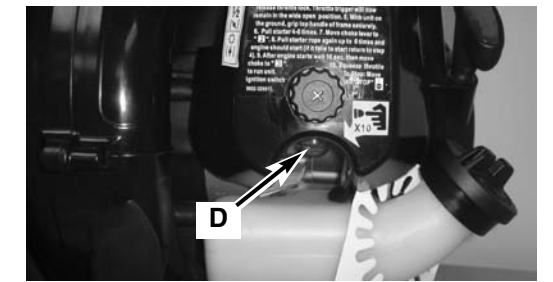

5-1B

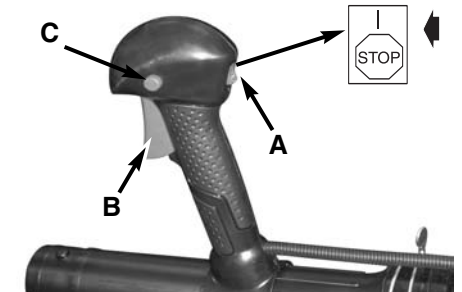

5-1C



5-1D



5-1E

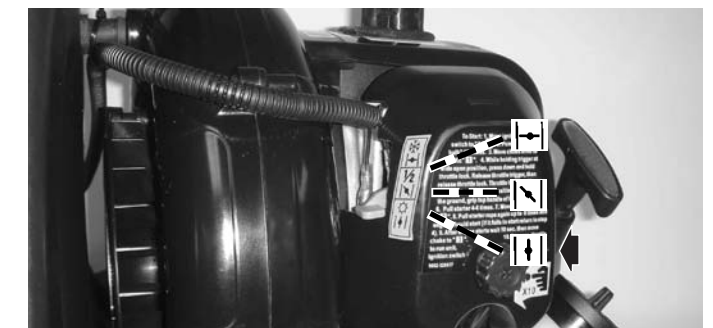

5-1F

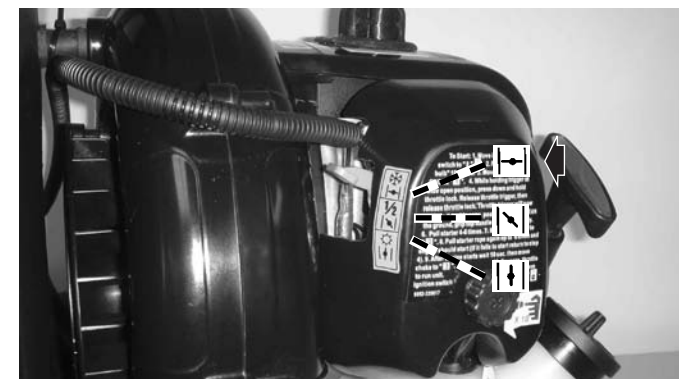

5-1A

5 - INSTRUCCIONES DE ARRANQUE / PARADA

INFORMACIÓN IMPORTANTE SOBRE RALENTÍ

En algunos casos, debido a las condiciones de funcionamiento (altitud, temperatura, etc.) su soplador puede necesitar un pequeño ajuste en la velocidad de ralentí.

Después de que se caliente, si la unidad no pasa al ralentí después de reiniciar 2 veces, siga estos pasos para ajustar la velocidad de ralentí.

1. Localice el tornillo de ajuste de ralentí (E) en el carburador (Fig. 5-1G).
2. Use un destornillador Phillips - gire el tornillo entre 1/4 y 1/2 vuelta en el sentido de las agujas del reloj (a la derecha). Entonces la unidad debe mantener el ralentí correctamente.

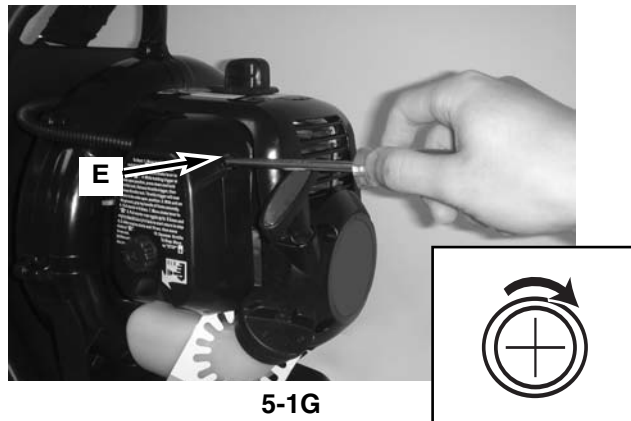

5-1G

5-2. DETENER EL MOTOR

Procedimiento de detención de emergencia. Cuando sea necesario detener el soplador automáticamente, presione el conmutador en posición APAGADO "PARADA" (A) hasta que la unidad se detenga completamente (Fig. 5-2).

Parada normal. Para realizar una parada normal, suelte el gatillo y deje que el motor vuelva a la velocidad de ralentí. Pulse entonces el conmutador en posición APAGADO "PARADA (A) hasta que el motor se detenga completamente (Fig. 5-2).

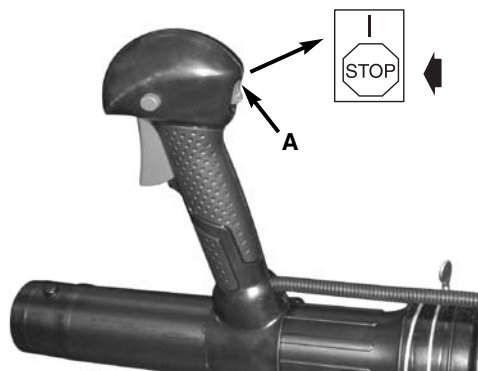

5-2

5-3. ARRANCAR UN MOTOR CALIENTE (El motor no se ha detenido durante más de 15-20 minutos).

1. Fije la pestaña de acelerador (consulte el paso 2 para arrancar un motor en frío), tire de la cuerda bruscamente.
2. Si el motor no se arranca, o arranca y se detiene después de tirar 5 veces de la cuerda, siga el procedimiento descrito en la sección "ARRANCAR UN MOTOR EN FRÍO".

6 - INSTRUCCIONES DE OPERACION

6-1. OPERACIONES DE SOPLADO

ADVERTENCIA

Debido a desechos voladores, siempre debe utilizar gafas de protección o mascarilla aprobadas por la American National Standards Institute.

ADVERTENCIA

NO manipule el soplador con gente o animales en sus cercanías. Deje un espacio mínimo de 50 pies (15 metros) entre el operador y otras personas o animales.

ADVERTENCIA

NE PAS faire fonctionner le souffleur avec d'autres personnes ou des animaux dans le périmètre immédiat autour de l'appareil. Laissez un minimum de 50 pieds (15 mètres) entre l'opérateur et les autres personnes ou animaux.

1. Utilice el soplador para árboles, arbustos, flores y zonas de difícil limpieza.
2. Utilice la unidad en edificios y para otros procedimientos de limpieza normales.
3. Utilice el soplador en paredes, salientes, vallas y pantallas.
4. Le recomendamos que utilice una máscara protectora al operar el soplador en zonas polvorientas.
5. Aléjese de los desechos a una distancia que le permita controlar fácilmente la dirección de los desechos sopladados. No dirija los desechos hacia la gente.
6. Para controlar la velocidad del flujo de aire, el soplador puede ser operado a cualquier velocidad entre el ralentí y todo el gas. Experimente con la unidad para determinar la cantidad de aire necesaria según la aplicación.
7. Utilice el equipo a horas razonables - ni demasiado pronto por la mañana, ni demasiado tarde por la noche cuando pueda molestar a la gente. Cumpla los horarios fijados en la normativa local.
8. Para reducir los niveles de ruido, limite el número de equipos utilizados a la vez.
9. Utilice los sopladores a la menor velocidad necesaria para realizar el trabajo.
10. Compruebe su equipo antes de cualquier operación, especialmente el silenciador, las tomas y los filtros de aire.
11. Utilice un rastrillo o cepillo antes de soplar. En zonas polvorientas, humedezca un poco las superficies cuando sea posible.
12. Ahorre agua utilizando el soplador en lugar de mangueras para aplicaciones de jardín, incluyendo zonas como canales, pantallas, patios, rejas, porches y jardines.

13. Tenga cuidado con los niños, mascotas, ventanas abiertas o coches recién lavados, sople los desechos lejos de éstos.
14. Utilice el tubo intermedio más el dispersador de su elección para que el flujo de aire llegue bien al suelo.
15. Después de utilizar el soplador u otro equipamiento, LIMPIELO. Deshágase de los desechos en contenedores de basura.

6 - INSTRUCCIONES DE OPERACION

6-2. INSTRUCCIONES DE FUNCIONAMIENTO

1. Siga las instrucciones de la sección "ARRANCAR UN MOTOR EN FRÍO".
2. Una vez que la unidad esté arrancada, colóquese en la espalda deslizando los brazos a través de las correas como si se estuviera poniendo una chaqueta (Fig. 6-2A).
3. Al prepararse para limpiar una zona, colóquese de forma que controle la dirección de los desechos.
4. El asa de control (A, Fig. 6-2B) y la flexibilidad del tubo de soplado le permitirá limpiar las zonas difíciles de alcanzar.
5. El asa de mano, el gatillo del acelerador, el bloqueo de acelerador y el conmutador de arranque/parada (B) se encuentran todos en una palanca que le ofrece una gran variedad de posiciones de funcionamiento (Fig. 6-2C).



5-5C



6-2A



6-2B

7 - INSTRUCCIONES DE MANTENIMIENTO

7-1. AGENDA DE MANTENIMIENTO

Lleve a cabo los procesos de mantenimiento necesarios con la frecuencia de la tabla. Estos procesos deben formar parte de la puesta a punto de temporada.

NOTA: El mantenimiento, reemplazo o reparación de los dispositivos de control de emisiones debe ser realizado por el personal de Sears u otro personal cualificado.

Un buen programa de mantenimiento preventivo y de inspecciones regulares aumentará la vida de su sierra. Esta lista de comprobación de mantenimiento es una guía de tal programa.

La limpieza, ajuste y reemplazo de componentes puede ser necesario en determinadas condiciones, a intervalos más frecuentes de los indicados.

ADVERTENCIA

Para evitar daños serios, nunca lleve a cabo las labores de mantenimiento o reparación con la unidad en marcha. Repare la unidad en frío. Desconecte el arrancador para asegurarse de que no se puede arrancar la unidad.

RESPONSABILIDAD DEL CLIENTE

LISTA DE VERIFICACION DEL MANTENIMIENTO		CADA USO	HORAS DE OPERACION	
PARTE	ACCION		10	20
TORNILLOS / TUERCAS / PERNOS	INSPECCIONAR / APRETAR	✓		
FILTRO DE AIRE	LIMPIAR O REEMPLAZAR		✓	
FILTRO DE ACEITE	REEMPLAZAR			✓
BUJIA DE ENCENDIDO	LIMPIAR / AJUSTAR / REEMPLAZAR			✓
PANTALLA DEL PARACHISPAS	INSPECCIONAR	✓		
	REPLACE		✓	
MANGUERAS DE COMBUSTIBLE	INSPECCIONAR	✓		
	*REEMPLAZAR SEGUN SE REQUIERA		✓	
TUBOS DE ASPIRACION	INSPECCIONAR / LIMPIEAR	✓		

*Recomendado para mantenimiento por un técnico del centro de servicio autorizado.

7 - INSTRUCCIONES DE MANTENIMIENTO

7-2. FILTRO DE AIRE

PRECAUCIÓN

NUNCA utilice el soplador sin el filtro de aire. El filtro de aire debe estar limpio. Si se daña, instale uno nuevo.

PARA LIMPIAR EL FILTRO DE AIRE:

1. Afloje la tuerca (A) sosteniendo en su lugar el filtro de aire, quite la cubierta (B) y desplace el filtro (C) desde la caja de aire (Fig. 7-2A y Figura 7-2B).
2. Lave el filtro con agua y jabón. **NO UTILICE GASOLINA.**
3. Seque el filtro al aire.
4. Vuelva a instalar el filtro.

NOTA: Reemplace el filtro si se ha raído, roto, dañado o no puede limpiarlo.

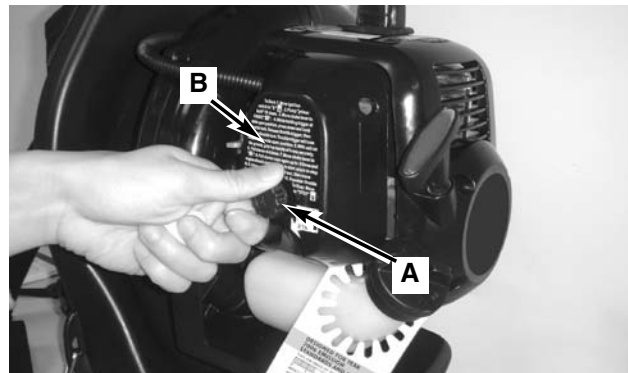

7-2A

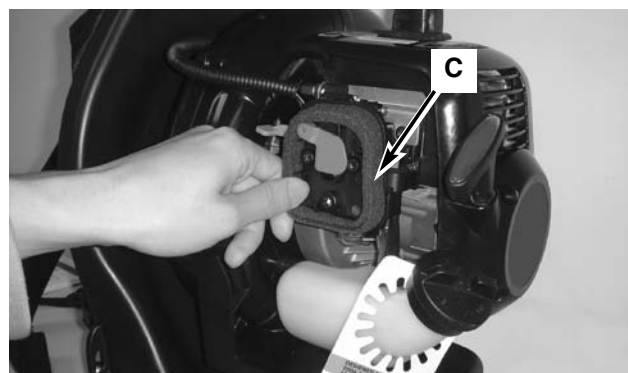

7-2B

7-3. TAPA DE COMBUSTIBLE / FILTRO DE COMBUSTIBLE

PRECAUCIÓN

Retire el combustible de la unidad y consérvelo en un contenedor adecuado antes de comenzar este proceso. Abra la tapa del combustible lentamente y libere cualquier presión que pueda haberse formado en el tanque.

Filtro de Combustible:

1. Quite completamente la tapa de combustible del tanque (B) para poder quitar el filtro de combustible (C) del tanque. Utilice un trozo de cable (C) con un gancho formado en su extremo para retirar el filtro del tanque (Fig. 7-2A)
2. Tire del filtro (D) con un movimiento de torsión (Fig. 7-2B)
3. Cambie el filtro de combustible (D) (Fig. 7-2C)

NOTA: Nunca utilice el soplador sin el filtro de combustible. El motor interno puede resultar dañado.

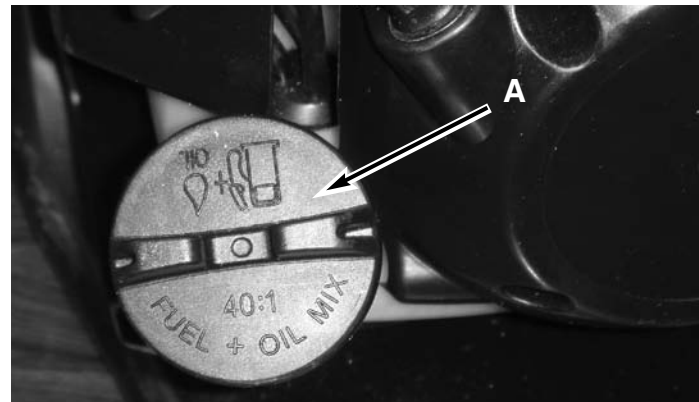

7-2A

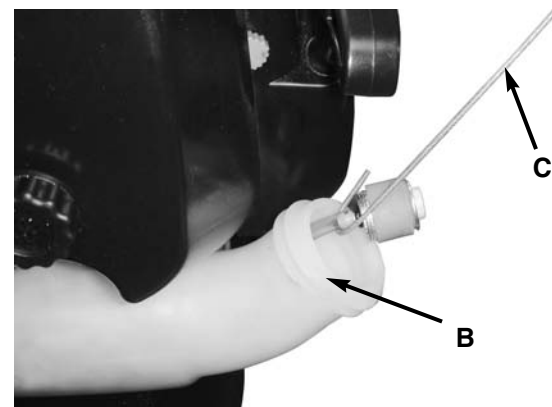

7-2B

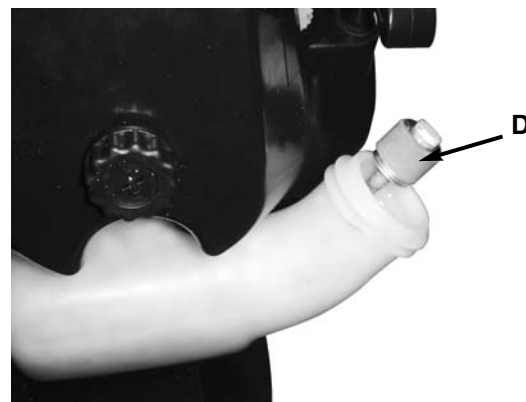

7-2C

7 - INSTRUCCIONES DE MANTENIMIENTO

7-4. AJUSTE DE RALENTÍ

El carburador ha sido preconfigurado de fábrica para un rendimiento óptimo. Si son necesarios más ajustes en el soplador, lleve su equipo a un distribuidor de servicio Sears u otro cualificado

7-5. BUJÍA

1. Para retirar la bujía (B) (Fig. 7-5B) para limpiarla o cambiarla: asegúrese de que el motor está detenido y que la bujía está fría. Tire entonces firmemente de la bujía y retírela. Quite la bujía con la llave de bujía correcta. Inspeccione, limpie o cambie la bujía, según sea necesario.
2. Espacio de bujía = 0,025" (0,635 mm.) (Fig. 7-5A).
3. Apriete hasta 105 - 130 pulgadas · libra (de 12 a 15 N·m). Conecte la bujía de arranque.
4. Si necesita cambiar la bujía por una Champion RZ7C o equivalente.

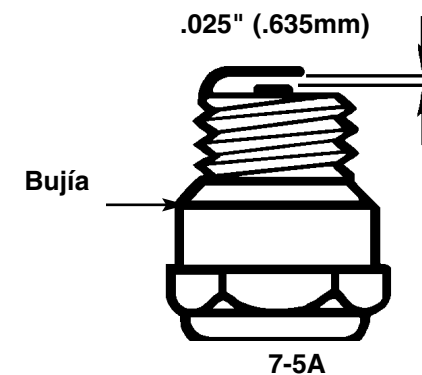

7-5A



7-5B

7-6. PANTALLA DEL ASPIRADOR DE CHISPAS / ANILLA DE ENSAMBLAJE

1. Para cambiar la pantalla del aspirador de chispas / anilla de ensamblaje (A) (Fig. 7-5B), utilice unas pinzas y tome un lado de la anilla. Tire para sacar toda la pantalla del aspirador de chispas.
2. Utilice las pinzas para colocar una nueva pantalla para el aspirador de chispas abriendo las pinzas ligeramente para presionar la superficie interior del ensamblaje de forma segura en su lugar.

7-7. ALMACENAMIENTO

Si no sigue las siguientes instrucciones pueden formarse depósitos en el carburador que pueden provocar dificultades al arrancar o daños permanentes.

1. Lleve a cabo todos los mantenimientos preventivos recomendados en la Sección de Mantenimiento de su Manual del Usuario.
2. Limpie el exterior del motor y los tubos del soplador.
3. Retire el combustible del tanque haciendo funcionar la unidad sin combustible o quitando la tapa de combustible para volcar el tanque/compartimentos y retirar el combustible/aceite sobrantes de los tubos de alimentación. Coloque el combustible en un contenedor con la misma mezcla de combustible de 2 tiempos.
4. Después de drenar el combustible, arranque el motor.
5. Haga funcionar el motor al ralentí hasta que se detenga. Así purgará el combustible del carburador.
6. Deje que el motor se enfría (aproximadamente 5 minutos).
7. Utilizando una llave para bujía, quite la bujía.
8. Deposite una cucharada de aceite de 2 tiempos en la cámara de combustión. Tire lentamente de la cuerda de arranque varias veces para recubrir los componentes internos. Cambie la bujía.
9. Conserve la unidad en un lugar fresco y seco lejos de cualquier fuente de ignición, como un quemador de aceite, un calentador de agua, etc.

7-8. UTILIZAR UNA UNIDAD ALMACENADA

1. Quite la bujía.
2. Tire bruscamente de la cuerda de arranque para retirar el exceso de aceite de la cámara de combustión.
3. Limpie la bujía y sepárela o instale una bujía nueva con el espacio adecuado.
4. Prepare la unidad para el funcionamiento.
5. Llene el tanque con la mezcla de combustible / aceite adecuada. Consulte la Sección de Combustible y Lubricado.

8 - DETECCION Y CORRECCION DE FALLAS DEL MOTOR

PROBLEMA	CAUSA PROBABLE	ACCION CORRECTIVA
La unidad no arranca o arranca pero no opera.	Procedimientos incorrecte de arranque.	Seguir las instrucciones del Manual del Usuario.
	Fijacion incorrecta del ajuste de la mezcla del carburador.	Sii usted necesita ajustar el carburador debe llevarlo a un Centro de Servicio <u>Authorized</u> .
	Bujía de encendido sucia.	Limpiar / separar o reemplazar la bujía.
La unidad arranca, pero el motor tiene poca potencia.	Filtro obstruido del combustible.	Reemplazar el filtro del combustible.
	Posición incorrecta de la palanca del ahogador.	Mover a la posición RUN (MARCHA).
	Pantalla sucia del parachispas.	Reemplazar la pantalla del parachispas.
	Filtro de aire sucio.	Desmonter, limpiar y volver a instalar el filtro.
El motor titubea.	Fijación incorrecta del ajuste de la mezcla del carburador.	Sii usted necesita ajustar el carburador debe llevarlo a un Centro de Servicio <u>Authorized</u> .
No hay potencia con carga.	Fijación incorrecta del ajuste de la mezcla del carburador.	Sii usted necesita ajustar el carburador debe llevarlo a un Centro de Servicio <u>Authorized</u> .
Opera en forma errática.	Bujía de encendido mal dividida.	Limpiar / separar o reemplazar la bujía.
	Fijación incorrecta del ajuste de la mezcla del carburador.	Sii usted necesita ajustar el carburador debe llevarlo a un Centro de Servicio <u>Authorized</u> .
Genera humo excesivo.	Mezcla incorrecta del combustible.	Utilizer combustible mezclado en fomral adecuada (mezcla 40:1).

9 - GARANTÍA LIMITADA DE UN AÑO

1. DURACIÓN

La duración de la garantía de este producto McCulloch es la siguiente: UN (1) AÑO desde la fecha de la compra original sólo cuando se utilice para uso personal, familiar, casero, en granja o rancho, y siempre que no se subarriende o alquile; NOVENTA(90) DÍAS desde la fecha de compra original cuando se utilice para fines comerciales, profesionales, institucionales o de subarriendo. Esta garantía le proporciona derechos legales específicos. También puede proporcionarle otros derechos que varían de estado a estado. MCCULLOCH LLC RENUNCIA A CUALQUIER GARANTÍA IMPLÍCITA UNA VEZ QUE LA FECHA DE EXPIRACIÓN DE LA GARANTÍA EXPRESADA CORRESPONDIENTE HA EXPIRADO.

(Algunos estados no permiten limitaciones en la duración de una garantía implícita, por lo que las limitaciones arriba mencionadas pueden no ser aplicables en su caso).

2. EMISOR DE ESTA GARANTÍA

McCulloch U.S.A 1-800-521-8559
10715 Springdale Avenue, Unit 2, Santa Fe Springs, CA 90670 USA

3. BENEFICIARIO DE ESTA GARANTÍA

- El comprador del producto McCulloch (a menos que utilice el producto para fines de subarriendo o alquiler).
- Cualquier persona a la que le sea transferida dicho producto legalmente durante la duración de la garantía implícita o escrita aplicable al producto.
- Cualquier otra persona autorizada según los términos establecidos en la garantía o que, según la ley del estado, pueda obligar al emisor de la garantía a aplicarla.
(Las partes arriba mencionadas se denominarán a partir de ahora como "el Usuario").

4. ÁMBITO DE APLICACIÓN DE ESTA GARANTÍA

La garantía se aplica durante la duración especificada sobre problemas derivados de defectos en los materiales o en su fabricación.

5. ASPECTOS NO CUBIERTOS POR ESTA GARANTÍA

- Cualquier daño accidental o derivado que pueda producir fallos o un funcionamiento incorrecto del producto McCulloch. (Algunos estados no permiten la exclusion de dichos daños accidentales o derivados, por lo que dichas limitaciones pueden no ser aplicables en su caso).
- Cualquier fallo derivado de accidentes, uso incorrecto, negligencia o uso indebido del producto según las instrucciones incluidas en el manual de usuario adjunto al producto, o que se produzca como resultado de un mantenimiento incorrecto realizado por un servicio de reparación no autorizado.
- Ajustes ordinarios explicados en el manual de usuario adjunto al producto.
- Cualquier pieza o accesorio no vendido o fabricado por el emisor de la garantía.
- Ajuste anterior a la entrega o ensamblaje de piezas.
- Esta garantía no es aplicable a los accesorios, ajustes o al mantenimiento ordinario del producto especificados en el manual de usuario

6. RESPONSABILIDADES DEL EMISOR DE LA GARANTÍA SEGÚN LAS CONDICIONES DE LA MISMA

- Reparar o sustituir las piezas defectuosas durante la duración de la garantía aplicable sin coste alguno para el usuario
- Garantizar que el taller reparador autorizado recibe el reembolso correspondiente a los gastos de las piezas y mano de obra realizados como resultado de una reparación bajo garantía según lo prescrito en los procedimientos y directrices de la garantía establecida.

7. RESPONSABILIDADES DEL USUARIO SEGÚN LA GARANTÍA

- El usuario se compromete a entregar o enviar el producto McCulloch original protegido por esta garantía al vendedor al que adquirió el producto originalmente o al servicio autorizado más cercano. Es necesario presentar una prueba de compra del producto.
- Los gastos derivados de cualquier envío correrán a cargo del usuario.
- El usuario debe manejar con cuidado el producto cuando vaya a hacerlo funcionar o a almacenarlo, tal y como se especifica en el manual de usuario.

8. PERÍODO DE CUMPLIMIENTO DE LAS OBLIGACIONES DERIVADAS DE LA GARANTÍA POR PARTE DE SU EMISOR

- La reparación de productos bajo garantía se programará según la cantidad de trabajo existente en el servicio de reparación y dependiendo de la disponibilidad de las piezas de recambio.
- Si el periodo de reparación supera los diez (10) días a partir del momento en que el producto fue entregado al servicio de reparación, la garantía se ampliará a los días en los que el producto permanece inútil.
- Si el usuario no estuviera satisfecho con el trabajo del servicio de reparación, tiene la posibilidad de ponerse en contacto con MCCULLOCH LLC a través de el número de teléfono gratuito.